

Poolmate Hydro 4 SE

Robotic Pool Cleaner

EN User Manual - Corded Version

CN 用户手册 - 有线版

ES Manual del Usuario - Versión alámbrica

DE Benutzerhandbuch - Kabelgebundene Version

FR Manuel d'utilisateur - version câblée

Poolmate

www.poolmatebot.com

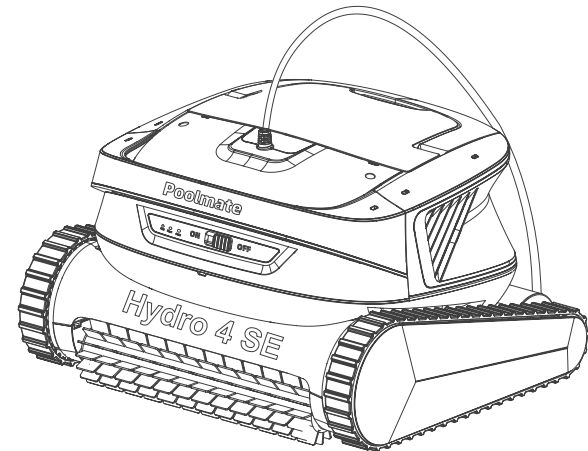

1. Please note that the robot will not be able to connect via the app after it is submerged in water.
2. Please be sure to complete the setup on shore.

Table of Contents

EN

Disclaimer	2
Precautions	3
Main Components	4
Cleaner	4
Power Box	5
Connection and Operation	6
Connection and Application	6
Indicator Definition	7
After Cleaning	8
APP	8
Download of Poolmate Bot APP	8
Bluetooth Connection	9
Home	10
Cleaning Mode	10
Me	10
Preset	11
Enhanced Mode	11
Routine Maintenance	12
Clean the Filter Screen	12
Storage	13
Troubleshooting	13
Product Parameters	14
After-sales	14

! Disclaimer

EN

Please read this Disclaimer carefully before using Poolmate Hydro 4 SE. By using the product, it shall be deemed as the approval and acceptance of all contents of this disclaimer.

Poolmate will not be liable for any personal injury or property damage (including direct or indirect damage) caused by the following reasons when using this product:

1. Damages due to the operation by the operator in poor physical or mental condition.
2. Personal injury and property loss caused by the subjective intention of the operator.
3. Compensation for any damage arising from accidents.
4. Failure to follow the correct guidance of this Manual to assemble or operate the product.
5. Other damage caused by improper operation of the Cleaner due to self-modification or replacement with accessories or parts not manufactured by Poolmate.
6. Damage caused by using products not manufactured by Poolmate or imitated on the products of Poolmate.
7. Compensation for damages caused by operation error or subjective judgment error of the operator.
8. Improper operation caused by natural wear, corrosion, wire aging and other problems of the Cleaner.
9. Other losses not covered in the scope of responsibilities of Poolmate.

Precautions

EN

- ⚠ Warning: Please read the User Manual carefully, and operate the product according to the instructions herein. The Company will not be responsible for any losses or injuries caused by improper operation.

- ⚠ Warning: Due to its limited protection rating, the power box should not be put into water, but placed in a dry and cool place 3m away from the pool edge and at least 0.1m above the ground, and protected from direct sunlight. Moreover, the power box needs to be reliably grounded and must be connected to a circuit with ground fault circuit interrupter (GFCI), and the GFCI shall be tested for normal operation before use.

- ⚠ Warning: Children are not allowed to use this product without supervision by their parents.

- ⚠ Warning: The parts of this product can only be disassembled and repaired by authorized and trained professionals of the dealer, otherwise warranty will be invalid and personal injury may be caused.

- ⚠ Warning: If the Cleaner and power box are used at temperatures higher than the specified operating temperature or exposed to intense sunlight for a long time, the high-temperature protection will be triggered, making them powered off, or in severe cases, causing damage to the product.

- ⚠ The Cleaner cannot be used in other working environments but only in the water of the pool. No one is allowed to enter the pool while the Cleaner is working.

- ⚠ Do not touch the rotating part directly with your hands while the Cleaner is working.

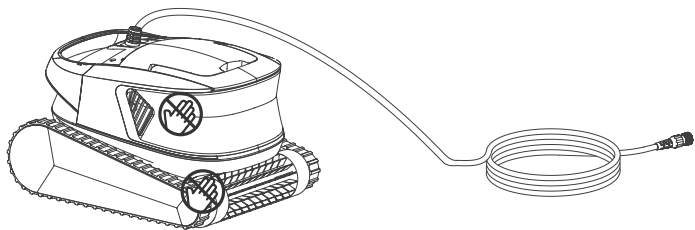

- ⚠ When putting the Cleaner into or taking it out of water, hold the handle and do not pull up the tethering cable directly.

- ⚠ Do not use this product in the pool if liquid flocculant or other clarifying agents are added in the water, because the filter of the Cleaner may be blocked or damaged.

- ⚠ Please use the Cleaner in the following calibrated environment:

Operating depth	0.5-3 m
Working temperature	10-35°C
pH	7-7.8
Salt	Max. 5,000 ppm
Chlorine	Max. 4 ppm

Main Components

Cleaner

EN

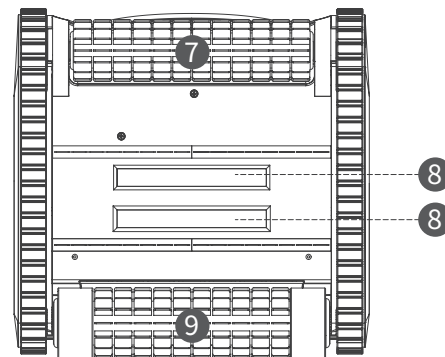
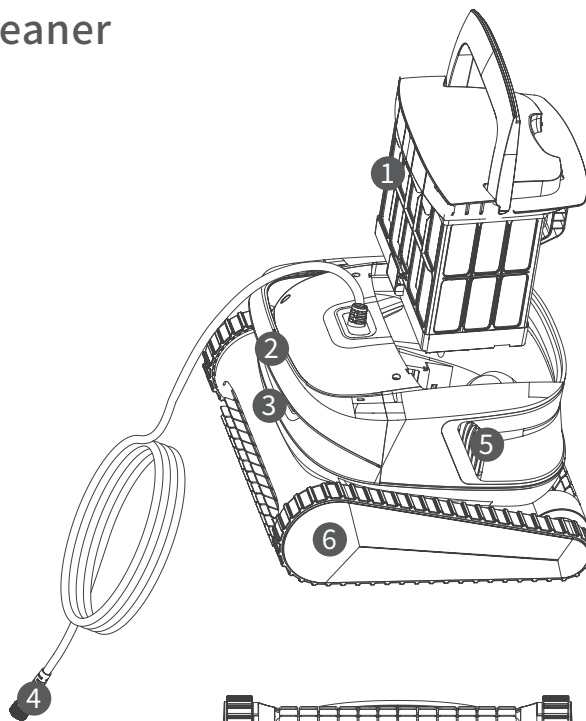

1. Filter basket
2. Handle
3. Indicator
4. Tethering cable connector
5. Water outlet
6. Drive wheel
7. Active brush
8. Water inlet
9. Driven brush

Power Box

EN

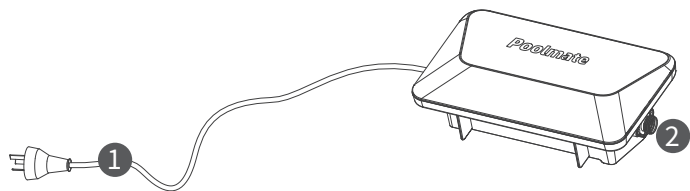

1. Power cord
2. Tethering cable port
3. Hanger hole
4. Power cable port
5. Heat sink

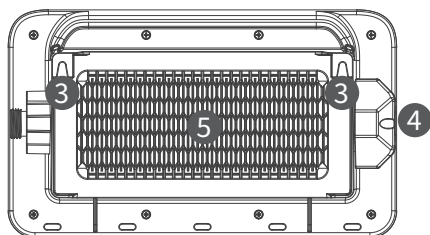

Connection and Operation

1 Connection and Application

1. Connect the 12m tethering cable to the power box and tighten the nuts.

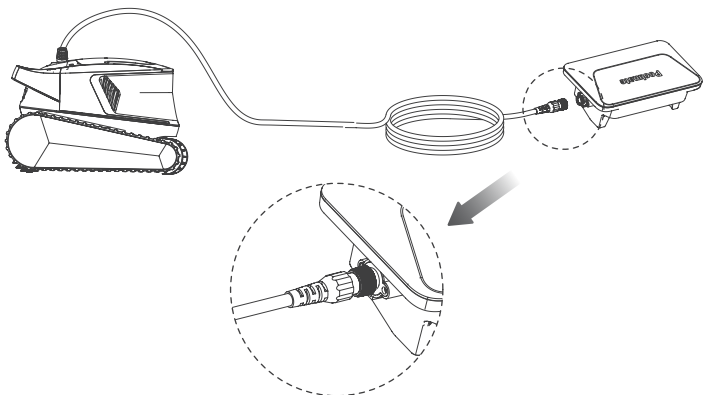

*The power box should be placed in a dry and cool place at least 3m away from the pool edge (placed on a table or hung on the wall), and protected from direct sunlight.

EN

2. Plug the power cord on the left side of the power box into the power supply ① (AC 100-240V/50-60Hz), and push the main unit button to [ON] to complete startup.

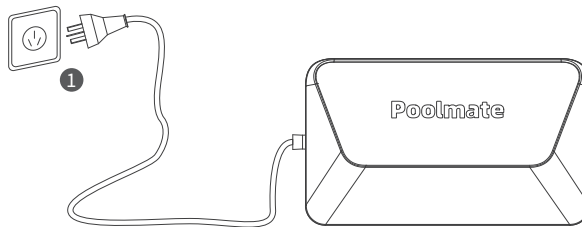

⚠ After powering on, if all three green lights remain on simultaneously, it indicates that the sensor calibration has failed. Please keep the machine stationary for 8 seconds until only one green light remains on.

3. Mode switching: Switch from ON to OFF and then to ON (ON → OFF → ON) within 5 seconds.

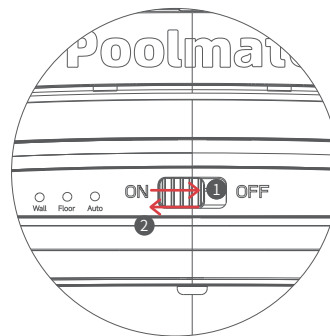

⚠ The Cleaner supports three modes: Auto, Floor and Wall.
 In Auto mode, the Cleaner can clean the floor, walls and lane lines and can thoroughly clean a standard pool.
 In Floor mode, the Cleaner mainly cleans the pool floor, improving the efficiency of floor cleaning.
 In Wall mode, the Cleaner can effectively clean the walls and lane lines to reduce unclean area.

⚠ After the machine starts cleaning, it focuses on cleaning the pool walls for the first 40% of the time and then cleans the pool floor for the remaining 60%.

3. Put the Cleaner in the pool and start cleaning after it sinks to the pool floor.

EN

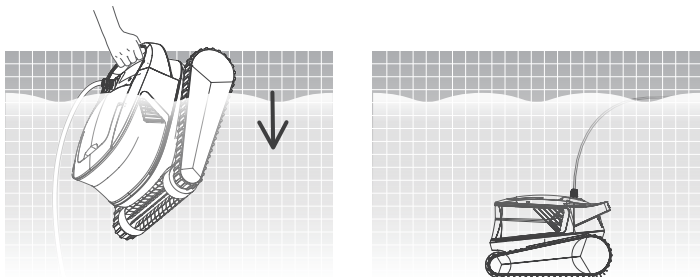

*Appropriate length of tethering cable should be placed into water to allow the Cleaner to clean all areas of the pool. If the tethering cable in the water is not long enough, the Cleaner may tilt its head or fail to clean the pool.

2 Indicator Definition

Cleaner

Function Description	Display on Hydro 4 SE main unit
Self-checking	Blue breathing (all lights)
Not in water	Green light steady on
Enhanced Mode	Blue breathing/steady on (change with the state while entering into water)
Cleaning in progress	Green light breathing
Abnormal Cleaner	Flash in Red

3 After Cleaning

1. After the cleaning time expires, the Cleaner will automatically move to the pool edge and stop cleaning. Pick up the machine with a hook.

EN

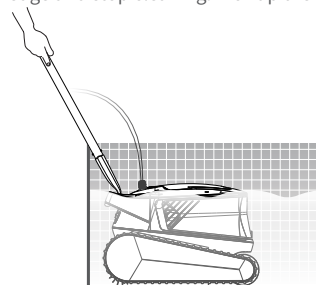

2. Hold the Cleaner's handle and pull it out of water, and hang it on the water for 10-20 seconds to drain the water inside.

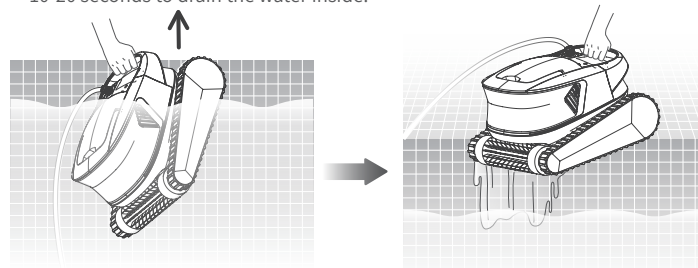

*Do not pull the tethering cable directly on the water surface to avoid breakage and damage.

APP

1. Download of Poolmate Bot APP

Poolmate Bot APP:

(Applicable to iOS 11.0/Android 7.0 and above)
Scan QR code to download or visit the iOS App Store/Google Play/Poolmate official website to download.



2 Bluetooth Connection

EN 1. Click "Hydro 4 SE" on the "Device Selection" page.



2. Click "Go to connect".



3. When finding a new device, click on it to connect, and then enter the "Home" page after successful connection.

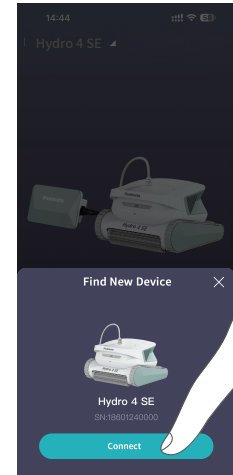
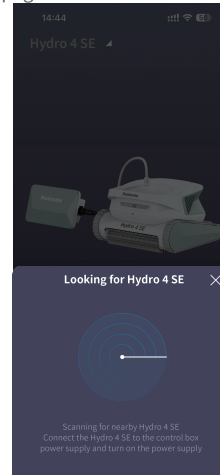

⚠ Hydro 4 SE model can only be used on ground and cannot access to communication connection under water.

3 Home



4 Cleaning Mode Selection

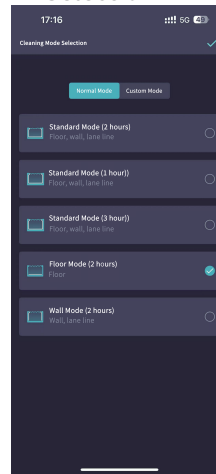

5 Me

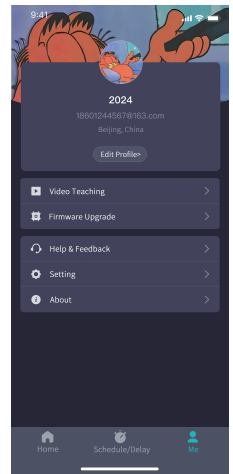

6 Preset

When the Cleaner is in standby state and placed in the pool, it is possible to create Preset Cleaning and complete unmanned operation.

EN

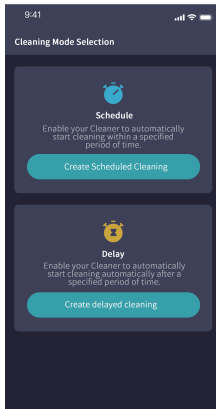

Create a preset cleaning plan

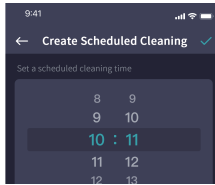

Enter the Create Timer screen

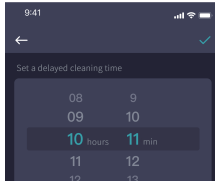

Enter the Create Delay screen

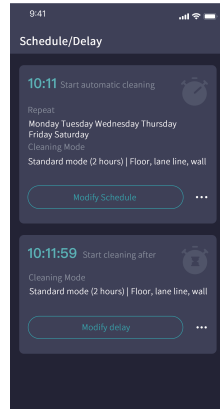

Complete the preset cleaning plan

7 Ultra clean

Click the switch button to turn on [Ultra clean] to improve the cleaning efficiency of the machine.

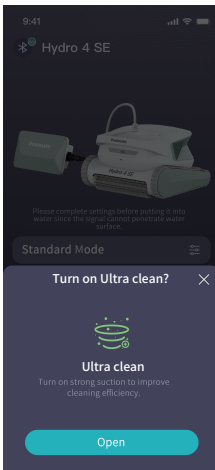

Routine Maintenance

Clean the filter screen.

EN

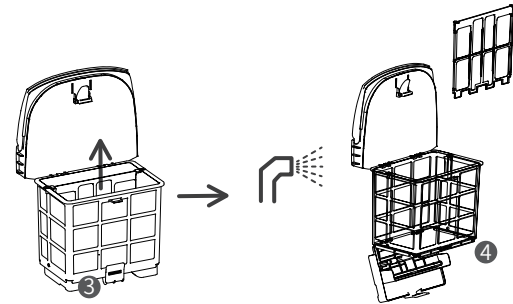
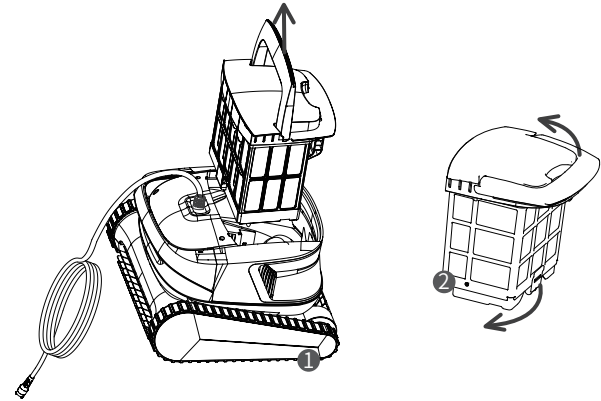

*To ensure the cleaning performance of the Cleaner, it is recommended to replace the filter screen at least every three months during use.

Storage

If the Cleaner will not be used for a long time, please follow the following steps:

1. Disconnect the power supply of the machine;
2. Clean the filter basket thoroughly and place it inside the Cleaner;
3. Make sure there is no water left in the Cleaner;
4. Store indoors in a cool and dry place at 5-45°C.

Troubleshooting

Faults	Possible Causes	Troubleshooting
The tethering cable is knotted	The tethering cable is not spread in order	Unplug the power cord of the power box and reorganize the tethering cable
	There are obstacles in the pool	Remove obstacles
	The Cleaner runs for a long time	Manually organize the tethering cable
The Cleaner is not started up.	There is no voltage from wall outlet	Check the wall outlet for voltage
	The power cord is not plugged in properly	Plug in the power cord
	The cable is not connected between the power box and the Cleaner	Check whether the cable is connected properly
	The Cleaner is not put in water.	Put the Cleaner into water.
	The track is stuck by foreign object	Check whether the track tire is stuck and remove foreign object
The Cleaner or power box is electrically damaged	The Cleaner or power box is electrically damaged	Check the error code and contact the after-sales dealer
	The filter basket is blocked	Clean the filter basket
The Cleaner moves but fails to clean the pool effectively.	The impeller is blocked by foreign object	Check whether the impeller is blocked and remove foreign object
	The filter basket is blocked	Clean the filter basket
The Cleaner cannot climb walls.	The impeller is blocked by foreign object	Check whether the impeller is blocked and remove foreign object
	The temperature or pH value is inappropriate	Use the Cleaner in a pool with the required temperature and pH
	There is algae on walls	Check the chemical level in the water and scrub the walls
The Cleaner only cleans a portion of the pool	The power box is placed improperly	Position the power box properly so that it can reach all areas of the pool
	The tethering cable is not long enough	Unplug the power cord of the power box and reorganize the tethering cable
	The filter basket is blocked	Clean the filter basket
	There are obstacles in the pool	Remove obstacles

Product Parameters

Cleaner dimensions	398 * 405 * 253 mm
Cleaner weight	6.5kg (without cable)
Power box size	290 * 170 * 103 mm
Power box weight	1.3kg
Cable length	12m
Rated input voltage	AC 100-120V / 200-240V , 50-60Hz (The actual applicable voltage can be found on the product label.)
Input power	Max. 150W
Operating depth	0.5-3 m
Cleaning zone	Floor, wall, lane line
Cleaning Mode	Standard, floor only, wall only, Ultra clean
Filtering flow	Up to 320 L/min
Filtering accuracy	180 μm
Moving speed	12 m/min
Optimal applicable area	100m ²
Active brush	Support
APP	Support
Water temperature display	Not supported
Remote control	Not supported

After-sales

1. In case of any questions or technical problems, please send email to Poolmate after-sales personnel or contact E-chat personnel on the official website.
After-sales E-mail address:
support01@poolmatebot.com--Europe
support02@poolmatebot.com --Asia & Oceania
support03@poolmatebot.com-- North and South Americas & Africa
2. You can view the teaching videos in App menu, official website and official WeChat account to get better experience.

Poolmate

The Manual is subject to change without prior notice (actual product shall prevail).
The latest version is available on Poolmate official website:
<https://www.poolmatebot.com>

免责声明	18
注意事项	19
主要部件	20
机器人	20
电源盒	21
连接与操作	22
连接使用	22
指示灯定义	23
清洁完成后	24
APP	24
下载Poolmate Bot APP	24
蓝牙连接	25
首页	26
清洁模式	26
我的	26
预约	27
增强模式	27
日常维护	28
清洗滤网	28
储存	29
故障排除	29
产品参数	30
售后	30

❗ 免责声明

任何用户在使用Poolmate Hydro 4 SE之前,请仔细阅读本声明。
一旦使用本产品,即视为对本声明全部内容的认可和接受。

使用本产品时,因下列原因造成人身伤害,财产损失等(包括直接或间接损失),
Poolmate不承担赔偿责任:

1. 操控员在身体或精神状况不佳的情况下使用,造成的损害。
2. 操控员的主观故意造成人身伤害,财产损失等。
3. 因事故发生而引起的任何有关损害的赔偿。
4. 未按本手册的正确引导对本产品组装或操控。
5. 自行改装或更换非Poolmate生产的配件或零件,致使整个机器人运行不良而造成
的其他损害。
6. 使用非Poolmate生产的产品或仿制Poolmate的产品,造成的损害。
7. 操控员操作失误或主观判断失误造成的损害赔偿。
8. 机器人自然磨损、朽蚀、线路老化等问题造成机器人的运行不良。
9. 其他不属于Poolmate责任范围内的损失。

注意事项

CN

▲ 警告: 请仔细阅读使用说明书并按照说明书使用本产品。如因使用不当而造成任何损失伤害, 本公司概不负责。

▲ 警告: 电源盒防护等级有限, 不可入水, 电源盒需放置在池边3m以外且离地面0.1m以上的干燥阴凉处使用, 避免阳光直射。并且电源盒需要可靠接地, 必须连接在具有接地故障电流漏电保护 (Ground Fault Circuit Interrupter) 的电路上使用, 并在使用前测试GFCI是否正常工作。

▲ 警告: 除非有家长在场监督, 否则严禁儿童靠近和使用本产品。

▲ 警告: 本产品只能由经过授权培训的经销商专业人员拆换和维修配件, 否则会失去保修权利, 并有可能造成人身伤害。

▲ 警告: 机器人和电源盒在超出规定的工作温度使用中或经受高强度长时间的日晒可能会导致触发高温保护而自动断电, 严重时甚至造成产品的损坏。

▲ 机器人只能在泳池的水中使用, 不可在其他工作环境使用本产品; 机器人在工作时, 禁止人员进入泳池。

▲ 在机器人工作时, 请勿直接用手触摸旋转的旋转组件。

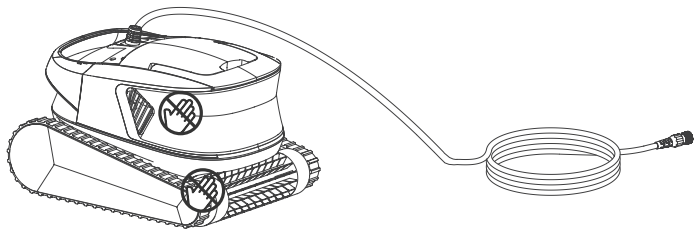

▲ 机器人放入水中或从水中取出, 需握住提手, 禁止直接提拉浮力线缆。

▲ 不可在添加了液体絮凝剂或其他澄清剂的泳池水中使用本产品, 否则可能会阻塞和损坏机器人的过滤组件。

▲ 请在以下标定的环境中使用机器人:

工作水深	0.5-3 m
工作温度	10-35°C
pH	7-7.8
盐	最大 5000 ppm
氯	最大 4 ppm

主要部件 机器人

CN

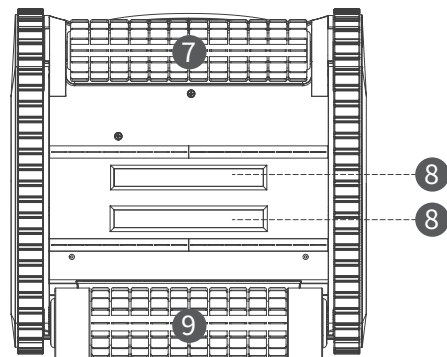
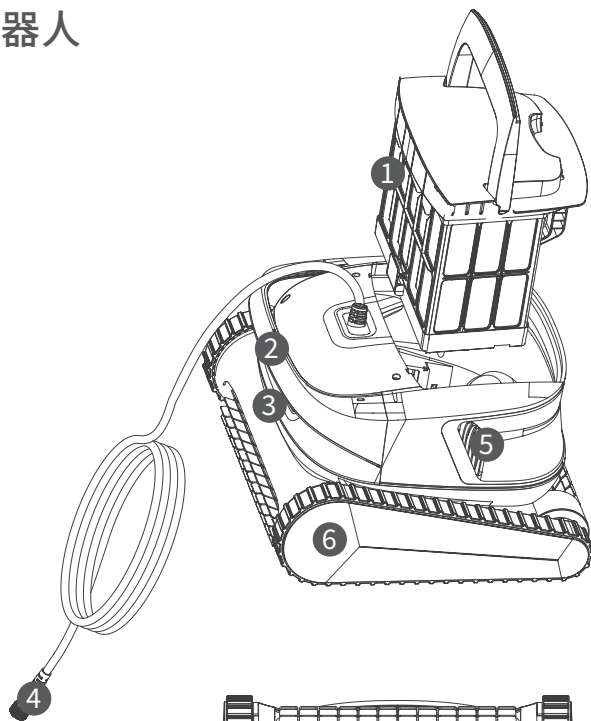

1. 滤篮
2. 提手
3. 指示灯
4. 浮力线接插件
5. 出水口
6. 驱动轮
7. 主动刷
8. 进水口
9. 从动刷

电源盒

CN

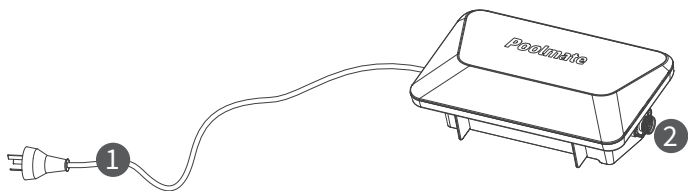

1. 电源线
2. 浮力线接口
3. 挂孔
4. 电源线接口
5. 散热背板

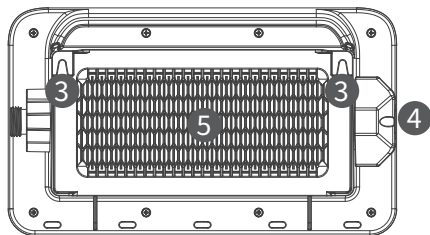

* 电源盒需放置在远离池边至少3 m的阴凉干燥处(放置在桌上或挂在墙壁上), 避免阳光直射。

CN

2. 将电源盒左侧的电源线插入电源①(AC 100-240 V / 50-60 Hz), 拨动主机按钮至【ON】档位完成开机。

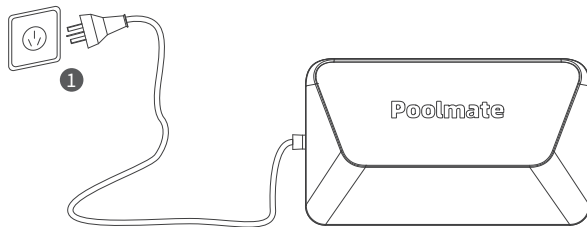

▲ 开机后, 若同时3颗绿灯常亮, 表示传感器未校准成功, 请保持机器静止8秒, 直至单颗灯常亮。

连接与操作

① 连接使用

1. 将12米浮力线接入电源盒, 并拧紧螺母。

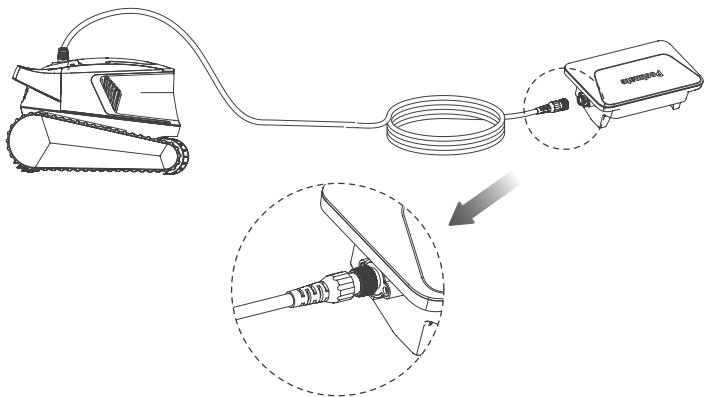

3. 模式切换: 依次执行ON至OFF再回到ON的转换 (ON→OFF→ON), 整个过程需在5秒内完成。

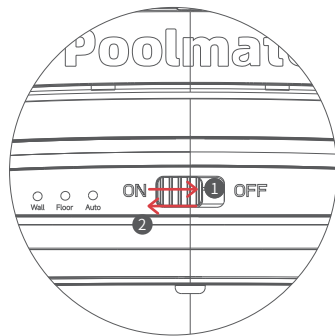

▲ 机器支持三种模式切换: 自动 (Auto)、池底 (Floor)、池壁 (Wall)。
在自动模式下, 设备能够覆盖池底、池壁、水线, 并在标准泳池中完成至少一次彻底的清洁工作。在池底模式下, 机器专注于清洁泳池底部, 提升对地面的清洁效率。
在池壁模式下, 设备能够有效地清洁池壁和水线区域, 以减少清洁遗漏。

▲ 机器启动清洁后, 前40%时间专注清洁池壁, 后60%时间则用于清洁池底。

3. 将机器人放入泳池中,待机器人沉入池底后即可开始清洁。

CN

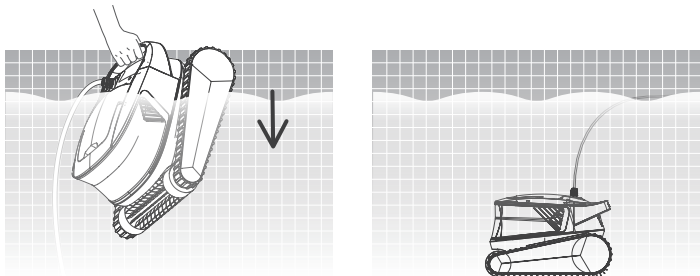

*需将浮力线缆适量放入水中,以确保机器人能清洁到泳池的各个区域,水中的浮力线缆不够长会导致机器人翘头或无法清洁。

② 指示灯定义

■ 机器人

功能描述	Hydro 4 SE主机显示
自检中	蓝色呼吸(全部灯光)
未入水	绿色常亮
增强模式	蓝色呼吸/常亮(随入水状态变化)
正在清洁	绿色呼吸
机器人异常	红色闪烁

③ 清洁完成后

1. 清洁时间截止后,自动靠岸停机,使用挂钩打捞起机器。

CN

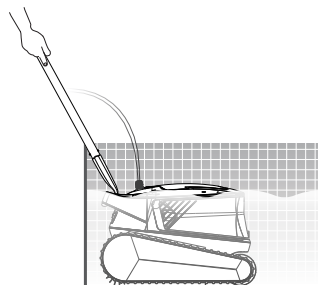

2. 提住机器人的提手将其拉出水面,并悬在水面10-20 s让其排除内部的水。

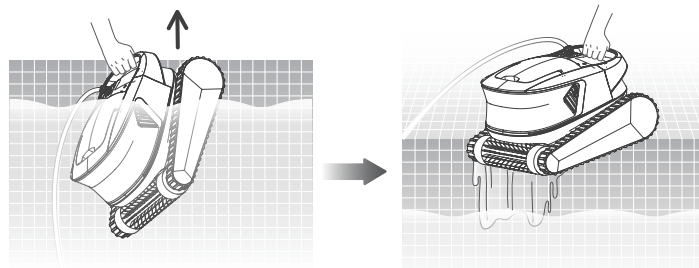

*水面时禁止直接拉拽浮力线缆以免造成断裂、损坏。

APP

① 下载Poolmate Bot APP

Poolmate Bot APP:
(适用于iOS 11.0/Android 7.0及以上版本)
扫描二维码下载或者访问 iOS App Store/
Google Play/Poolmate官网进行下载。



2 蓝牙连接

CN 1. “设备选择”页面点击选择“Hydro 4 SE”。



2. 点击“去连接”。

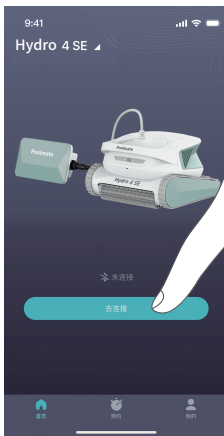

3. 发现新设备后, 点击进行连接, 连接成功后即可进入“首页”。

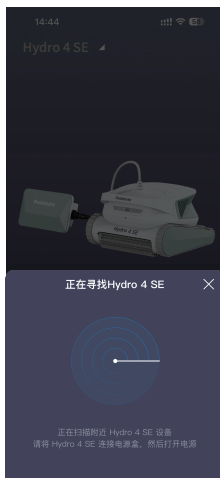

⚠ Hydro 4SE 型号仅适用于地面环境下连接使用, 无法在水下进行通信连接。

3 首页



4 清洁模式选择



5 我的

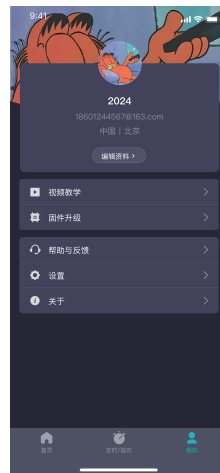

⑥ 预约

在机器人处于待机状态并放置在泳池水中时,可进行创建预约清洁,完成无人值守。

CN



创建预约清洁计划

进入创建定时界面

进入创建延迟界面

完成预约清洁计划

⑦ 增强模式

点击开关按钮,开启【增强模式】,提升机器的清洁效率。



日常维护

清洗滤网

CN

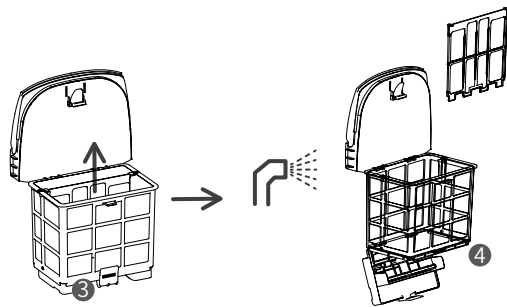
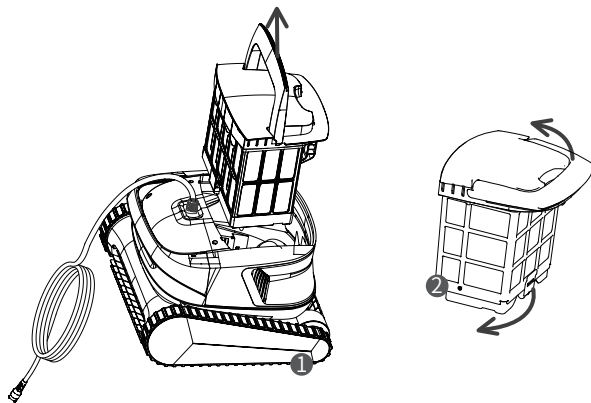

*为保证机器人的清洁性能,建议使用时至少每三个月内更换一次滤网。

储存

如果机器人长时间放置不使用, 请按照下面步骤操作:

1. 请将机器断开电源;
2. 彻底清洁滤篮, 然后将其放入机器人内;
3. 确保机器人内没有水残留;
4. 存放在5-45°C的室内阴凉干燥处。

故障排除

故障现象	可能原因	排除办法
浮力线缆打结	浮力线缆未完全解开	拔掉电源盒电源线, 重新整理浮力线缆
	泳池内有障碍物	移除障碍物
	机器人长时间运行	手动整理浮力线缆
机器人未启动	墙上插座没有电压输出	检查墙上插座是否有电压
	电源线未插好	插紧电源线
	电源盒和机器人线缆未连接	检查线缆是否连接正常
	机器人未放入水中	将机器人放入水中
	履带被异物卡住	检查履带是否被卡住并清除异物
机器人或电源盒电气损坏	查看错误代码并联系售后经销商	
机器人移动但未有效清洁泳池	过滤篮堵塞	清洗过滤篮
	叶轮被异物堵塞	检查叶轮是否被堵塞并清除异物
机器人无法爬墙	过滤篮堵塞	清洗过滤篮
	叶轮被异物堵塞	检查叶轮是否被堵塞并清除异物
	不合适的温度或pH值	在符合要求的温度和PH的泳池中使用
	墙上有藻类	检查水中的化学物质水平并擦洗墙壁
机器人只清洁泳池的一部分区域	电源盒摆放位置不合理	将电源盒放在合适的位置, 使其可以到达泳池各区域
	水中浮力线缆不够长	拔掉电源盒电源线, 重新整理浮力线缆
	过滤篮堵塞	清洗过滤篮
	泳池内有障碍物	移除障碍物

产品参数

机器人尺寸	398 * 405 * 253 mm
机器人重量	6.5 kg (不含线缆)
电源盒尺寸	290 * 170 * 103 mm
电源盒重量	1.3kg
线缆长度	12m
额定输入电压	AC 100-120V / 200-240V , 50-60Hz (实际可用电压见于产品标签)
输入功率	最大150 W
使用水深	0.5-3 m
清洁区域	池底、池壁、水线
清洁模式	标准、仅池底、仅池壁、Ultra clean
过滤流量	可达320 L/min
过滤精度	180 μm
移动速度	12 m/min
最佳适用面积	100m ²
主动刷	支持
APP	支持
水温显示	不支持
远程控制	不支持

售后

1. 有任何疑问或者技术问题请发送邮件至Poolmate售后或联系官网E-chat客服人员。
售后邮箱地址：
support01@poolmatebot.com--欧洲
support02@poolmatebot.com --亚洲&大洋洲
support03@poolmatebot.com-- 北美洲&非洲
2. 您可在App菜单、官网支持和微信公众号内查看视频教学, 以获取更好的使用体验。

Poolmate

本指南如有更新, 恕不另行通知 (具体以实际产品为准)。
您可以进入Poolmate官网查询最新版本: <https://www.poolmatebot.com>

Tabla de contenido

ES

Declaración de exención de responsabilidad ·····	18
Precauciones ·····	19
Principales componentes ·····	20
Robot ·····	20
Caja de Potencia ·····	21
Conexión y Operación ·····	22
Conexión y Aplicación ·····	22
Definición de luz indicadora ·····	23
Una vez completado el aseo ·····	24
APP ·····	24
Descargar Poolmate Bot APP ·····	24
Conexión de Bluetooth ·····	25
Página inicial ·····	26
Modo de limpieza ·····	26
Mi ·····	26
Reserva ·····	27
Modo reforzado ·····	27
Mantenimiento diario ·····	28
Limpieza de canasta de filtrado ·····	28
Almacenamiento ·····	29
Resolución de fallas ·····	29
Parámetros de producto ·····	30
Posventa ·····	30

! Declaración de exención de responsabilidad

ES

Todos los usuarios deben leer atentamente esta declaración antes de utilizar Poolmate Hydro 4 SE. Una vez utilizado este producto, se considerará que se reconoce y acepta todo el contenido de esta Declaración.

Poolmate no será responsable de las lesiones personales, daños a la propiedad, etc. (incluidos los daños directos o indirectos) causados por las siguientes razones al utilizar este producto:

1. Daños debidos a la operación por el operador en malas condiciones físicas o mentales.
2. Lesiones personales y pérdidas de propiedad causadas por la intención subjetiva del operador.
3. Indemnización por daños y perjuicios derivados de accidentes.
4. No seguir las instrucciones correctas de este Manual para ensamblar u operar el producto.
5. Otros daños causados por el funcionamiento incorrecto del limpiador debido a automodificación o reemplazo con accesorios o piezas no fabricadas por Poolmate.
6. Daños causados por el uso de productos no fabricados por Poolmate o imitados en los productos de Poolmate.
7. Indemnización por daños y perjuicios causados por error de operación o error de juicio subjetivo del operador.
8. Mal funcionamiento causado por el desgaste natural, la corrosión, el envejecimiento del alambre y otros problemas del limpiador.
9. Otras pérdidas no cubiertas en el rango de responsabilidades de Poolmate.

Precauciones

ES

- ⚠ **Advertencia:** Léase cuidadosamente las instrucciones de uso y use el producto de acuerdo con las instrucciones. La compañía no será responsable de ningún daño causado por el uso inadecuado.
- ⚠ **Advertencia:** Debido a su grado de protección limitado, la caja de potencia no debe colocarse en el agua, sino colocarse en un lugar seco y fresco a 3 m del borde de la piscina y al menos a 0,1 m del suelo, y protegerse de la luz solar directa. Además, la caja de potencia debe estar conectada a tierra de manera confiable y debe estar conectada a un circuito con interruptor de circuito de falla a tierra (GFCI por sus siglas en inglés), y el GFCI debe probarse para su funcionamiento normal antes de su uso.
- ⚠ **Advertencia:** A menos que los padres estén presentes para supervisar, está estrictamente prohibido que los niños se acerquen y utilicen el producto.
- ⚠ **Advertencia:** El producto solo puede ser desmontado y reparado por profesionales de distribuidores capacitados autorizados, de lo contrario perderá el derecho de garantía y puede causar lesiones corporales.
- ⚠ **Advertencia:** si el limpiador y la caja de potencia se utilizan a temperaturas superiores a la temperatura de funcionamiento especificada o se exponen a la luz solar intensa durante mucho tiempo, se activará la protección contra altas temperaturas, lo que hará que se apaguen o, en casos graves, causen daños al producto.
- ⚠ Solo se puede utilizar el robot en el agua de la piscina y no en otros entornos de trabajo; Cuando el robot está en funcionamiento, está prohibido que las personas entren en la piscina.
- ⚠ No toque directamente los componentes giratorios con la mano mientras el robot está en funcionamiento.

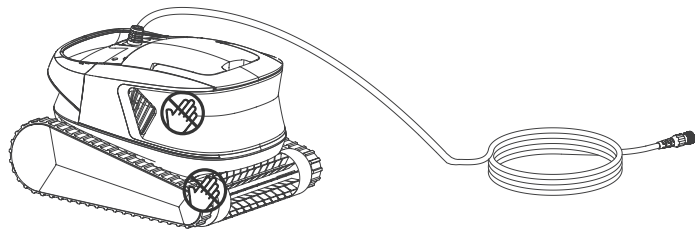

- ⚠ Cuando coloque o saque el limpiador del agua, sujete el mango y no tire directamente del cable de flotabilidad.
- ⚠ No utilice el producto en aguas de piscina con floculantes líquidos u otros aclarantes añadidos, de lo contrario puede bloquear y dañar los componentes filtrantes del robot.
- ⚠ Use el robot en los siguientes entornos calibrados:

Profundidad de agua de funcionamiento	0.5-3 m
Temperatura de Trabajo	10-35°C
pH	7-7.8
Sal	5.000 ppm máx.
Cloro	4 ppm máx.

Principales componentes

Robot

ES

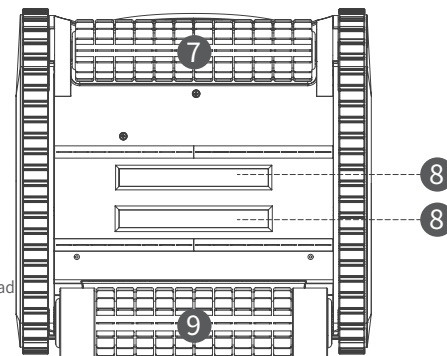
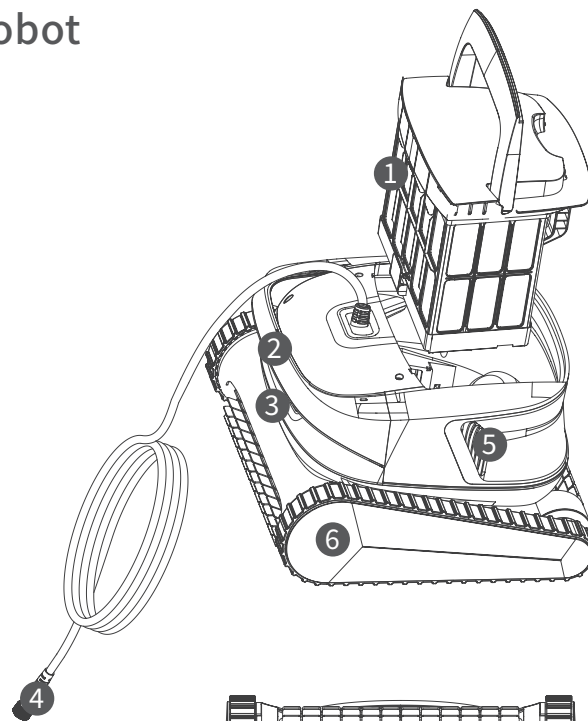

1. Canasta de filtro
2. Mango
3. Luz indicadora
4. Conector de cable de flotabilidad
5. Salida de agua
6. Rueda de accionamiento
7. Cepillo activo
8. Entrada de agua
9. Cepillo impulsado

Caja de Potencia

ES

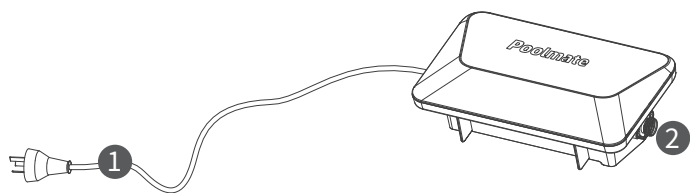

1. Cable de potencia
2. Puerto de cable de flotabilidad
3. Orificio colgado
4. Puerto de cable de potencia
5. Disipador de calor

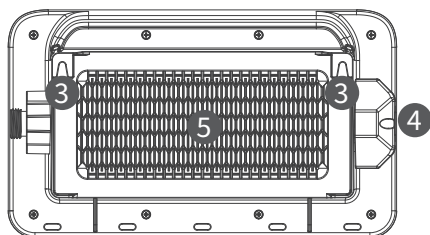

Conexión y Operación

1 Conexión y Aplicación

1. Conecte el cable de flotabilidad de 12 m a la caja de potencia y apriete la tuerca.

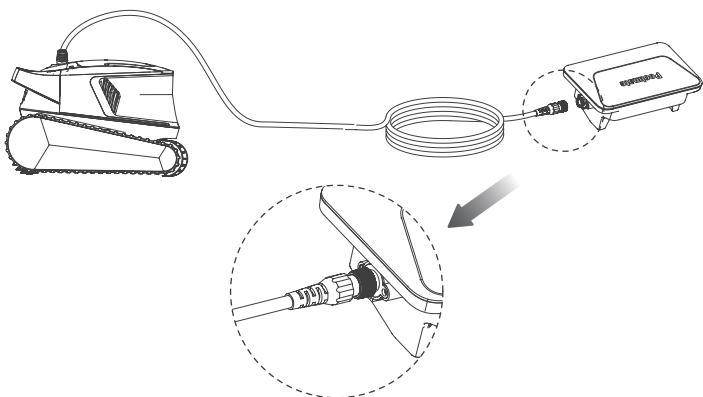

* La caja de potencia debe colocarse en un lugar fresco y seco al menos a 3 m de distancia de la piscina (sobre una mesa o colgada de la pared), y protegerse de la luz solar directa.

ES

2. Conecte el cable de potencia en el lado izquierdo de la caja de potencia a la fuente de alimentación (CA 100-240 V / 50-60 Hz) y toque el botón de la unidad principal a la marcha [ON] para completar el encendido.

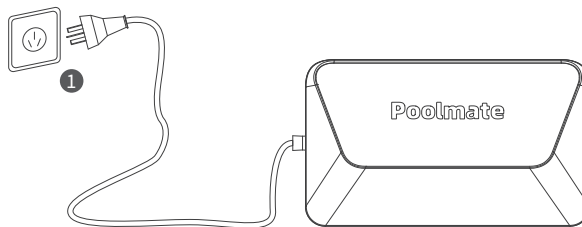

- ⚠ Después de encender, si las tres luces verdes permanecen encendidas simultáneamente, indica que la calibración del sensor ha fallado. Mantenga la máquina parada durante 8 segundos hasta que solo quede una luz verde encendida.

3. Cambio de modo: Realizar el cambio de ON a OFF y luego ON (ON→OFF→ON), todo el proceso debe completarse en 5 s.

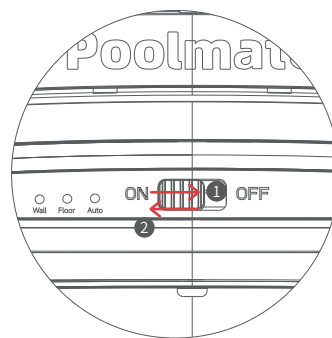

- ⚠ El robot admite el cambio entre tres modos: Automático (Auto); Fondo de piscina (Floor); Pared (Wall). En modo automático, el dispositivo puede cubrir el fondo y la pared de la piscina y la línea de agua, y completar al menos una limpieza completo en la piscina estándar. En el modo Fondo, la máquina se centra en limpiar el Fondo de la piscina y mejorar la eficiencia de la limpieza del suelo. En el modo de la pared de piscina, el equipo es capaz de limpiar eficazmente las paredes y las áreas de la línea de flotación para reducir las omisiones de limpieza.
- ⚠ Una vez que la máquina comienza a limpiar, se enfoca en limpiar las paredes de la piscina durante el primer 40% del tiempo y luego el fondo de la piscina durante el 60% restante.

3. Coloque el limpiador en la piscina y comience a limpiar después de que el mismo se haya hundido en el fondo.

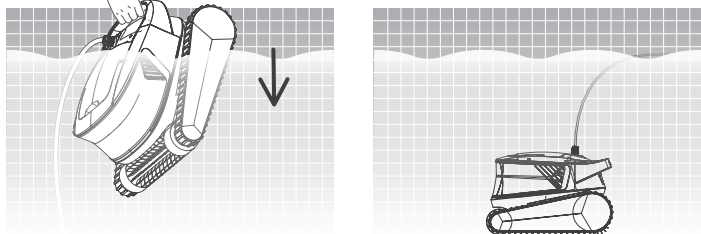

* Se debe colocar una longitud adecuada de cable de flotabilidad en el agua para permitir que el limpiador limpie todas las áreas de la piscina. Si el cable de flotabilidad en el agua no es lo suficientemente largo, el limpiador puede inclinar la cabeza o no limpiar la piscina.

2 Definición de luz indicadora

Robot

Descripción de funciones	Pantalla en la unidad principal Hydro 4 SE
Autocomprobación	Luz azul parpadeada (todas las luces)
No en el agua	Luz verde siempre iluminada
Modo reforzado	Luz azul parpadeada/siempre iluminada (cambiar con el estado al entrar en el agua)
Limpiando	Luz verde parpadeada
Robot anormal	Parpadeo rojo

3 Una vez completado el aseo

1. Después de que expire el tiempo de limpieza, el limpiador se moverá automáticamente al borde y dejará de limpiar. Levante la máquina con un gancho.

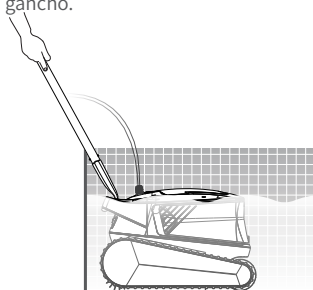

2. Sostenga el mango del limpiador para sacarlo del agua, y cuélguelo en la superficie del agua durante 10-20 s para drenar el agua del interior.

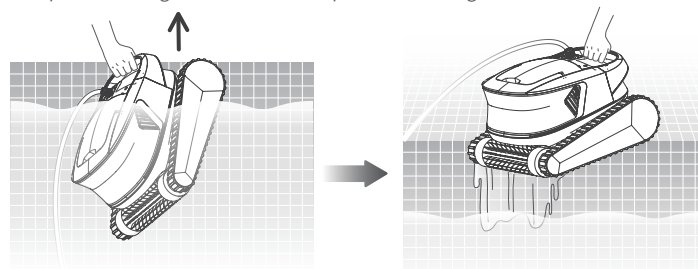

* No tire del cable de flotabilidad directamente sobre la superficie del agua para evitar roturas y daños.

APP

1 Descargar la aplicación Poolmate Bot

Aplicación Poolmate Bot:
(Disponible para iOS 11.0/Android 7.0 y superior) Escanee el código QR para descargarlo o visite el sitio web oficial de iOS App Store/ Google Play/Poolmate para descargarlo.



2 Conexión por Bluetooth

ES

1. Haga clic para seleccionar "Hydro 4 SE" en la página de "Selección de dispositivo".



2. Haga clic en "Ir a conectar".

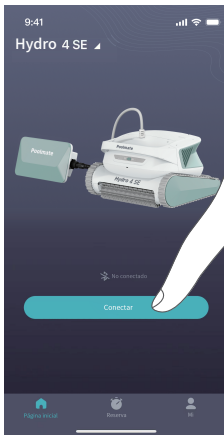

3. Una vez que encuentre un nuevo dispositivo, haga clic para conectar, y después de una conexión exitosa, pueda ir a "Inicio".

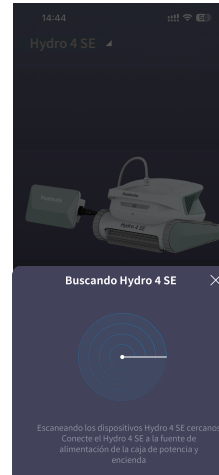

ES

⚠ El modelo Hydro 4SE solo es aplicable para las conexiones en entornos terrestres y no puede realizar conexiones de comunicación bajo el agua.

3 Página inicial 4 Selección de modo de aseo 5 Mi

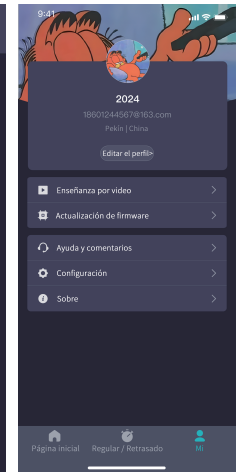
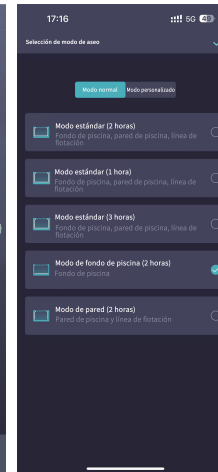

6 Reserva

Cuando el robot está en espera y se coloca en el agua de la piscina, se puede crear una cita para limpiar y completar la desatendida.



Mantenimiento diario

Limpieza de canasta de filtrado

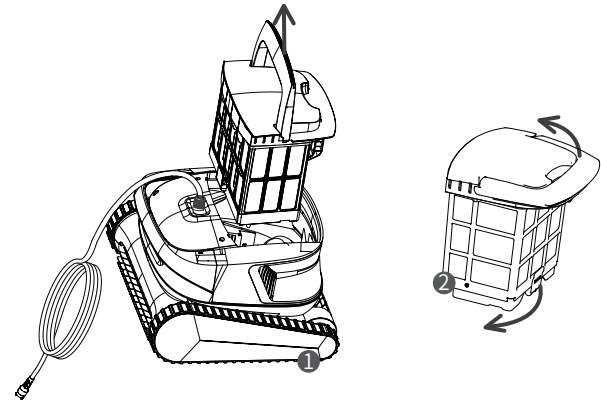

7 Modo reforzado

Haga clic en el botón del interruptor para activar [Modo reforzado] para mejorar la eficiencia de limpieza de la máquina.

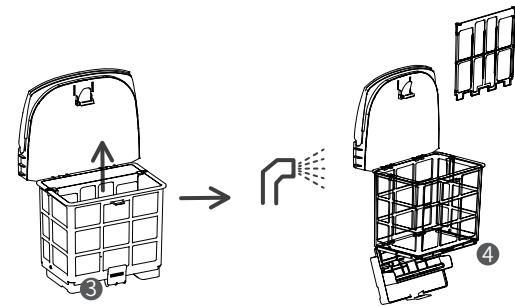
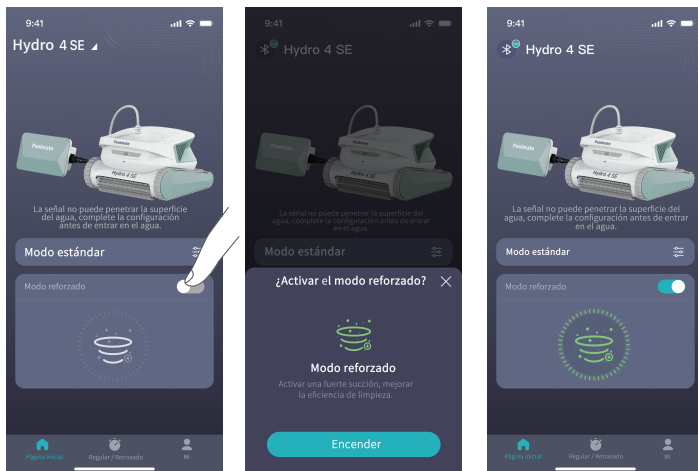

*Para garantizar el rendimiento de limpieza del limpiador, se recomienda cambiar la malla de filtro al menos cada tres meses durante el uso.

Almacenamiento

Si el robot no se utiliza durante mucho tiempo, siga los siguientes pasos:

1. Desconecte la fuente de alimentación de la máquina;
2. Limpie a fondo la canasta del filtro y colóquela dentro del limpiador;
3. Asegúrese de que no quede agua en el limpiador;
4. Almacene en interiores en un lugar fresco y seco a 5-45°C.

Resolución de fallas

Fenómenos de fallas	Causas posibles	Método de resolución
Cable de flotación anudado	El cable de flotabilidad no se extiende en orden	Desconecte el cable de potencia de la caja y reorganice el cable de flotabilidad
	Hay obstáculos en la piscina	Eliminar obstáculos
Robot no encendido	El limpiador funciona durante mucho tiempo	Organice manualmente el cable de flotabilidad
	No hay voltaje de la toma de corriente de la pared	Compruebe si hay voltaje en la toma de corriente de la pared
	El cable de potencia no está enchufado correctamente	Enchufe el cable de potencia
	El cable no está conectado entre la caja de potencia y el limpiador	Compruebe si los cables están conectados correctamente
	El robot no se coloca en el agua	Coloque el robot en agua
Movimiento de robot Pero no limpia la piscina de manera efectiva	La oruga está atascada por el objeto extraño	Compruebe si la oruga está atascada y elimine los cuerpos extraños
	Daños eléctricos al limpiador o a la caja de potencia	Revise los códigos de error y contacte a su distribuidor de posventa
	Canasta de filtrado bloqueada	Limpieza de canasta de filtrado
El robot no puede escalar paredes	El impulsor está bloqueado por el cuerpo extraño.	Compruebe si el impulsor está bloqueado y elimine los cuerpos extraños
	Temperatura o valor pH no adecuado	Uso en piscinas con temperatura y pH que cumplen con los requisitos
	Hay algas en las paredes	Compruebe el nivel de productos químicos en el agua y limpie las paredes
	Canasta de filtrado bloqueada	Limpieza de canasta de filtrado
El limpiador solo limpia una parte de la piscina	La caja de potencia no está en una posición razonable	Coloque la caja de potencia en un lugar que le permita llegar a todas las áreas de la piscina
	Cable de flotabilidad en el agua no suficientemente largo	Desconecte el cable de potencia de la caja y reorganice el cable de flotabilidad
	Canasta de filtrado bloqueada	Limpieza de canasta de filtrado
	Hay obstáculos en la piscina	Eliminar obstáculos

Parámetros de producto

Tamaño del limpiador	398 * 405 * 253 mm
Peso del limpiador	6.5 kg (sin cables)
Dimensiones de la caja de potencia	290 * 170 * 103 mm
Peso de la caja de potencia	1.3kg
Longitud del cable	12m
Voltaje nominal de entrada	AC 100-120V / 200-240V , 50-60Hz (El voltaje real disponible se encuentra en la etiqueta del producto)
Potencia de entrada	Hasta 150 W
Profundidad de agua de uso	0.5-3 m
Área de limpieza	Fondo de piscina, pared de piscina, línea de flotación
Modo de limpieza	Estándar, solo fondo de piscina, solo pared de piscina, Ultra clean
Caudal de filtro	Hasta 320 L/min
Precisión de filtrado	180 µm
Velocidad de movimiento	12 m/min
Área óptima de aplicación	100m ²
Cepillo activo	Compatible
APP	Compatible
Visualización de la temperatura del agua	No admitido
Control remoto	No admitido

Posventa

1. Si tiene alguna pregunta o problema técnico, envíe un correo electrónico a posventa de Poolmate o póngase en contacto con el personal de servicio al cliente del sitio web oficial E-chat.
Correo electrónico de posventa:
support01@poolmatebot.com--Europa
support02@poolmatebot.com --Asia y Oceanía
support03@poolmatebot.com-- América y África
2. Usted puede ver la enseñanza de video en el menú de la aplicación, el soporte del sitio web oficial y la cuenta pública de Wechat para obtener una mejor experiencia de uso.

Poolmate

El Manual está sujeto a actualizaciones sin previo aviso (prevalecerá el producto real).

La última versión está disponible en el sitio web oficial de Poolmate:
<https://www.poolmatebot.com>

Inhalt

DE

Haftungsausschluss	18
HINWEIS	19
Hauptkomponenten	20
Roboter	20
Stromversorgungsbox	21
Verbindung und Bedienung	22
Verbindung und Nutzung	22
Bedeutung der Anzeige	23
Nach der Reinigung	24
APP	24
Poolmate Bot APP herunterladen	24
Bluetooth-Verbindung	25
Startseite	26
Reinigungsmodus	26
Mein	26
Reservieren	27
Ultra clean	27
Tägliche Wartung	28
Filter reinigen	28
Lagerung	29
Fehlerbehebung	29
Produktspezifikationen	30
Kundendienst	30

! Haftungsausschluss

DE

Bitte lesen Sie diese Erklärung sorgfältig durch, bevor Sie Poolmate Hydro 4 SE benutzen. Mit der Verwendung dieses Produkts erklärt sich der Benutzer automatisch mit dem gesamten Inhalt dieser Erklärung einverstanden und akzeptiert sie.

Poolmate haftet nicht für Personen- oder Sachschäden (einschließlich direkter oder indirekter Schäden), die bei der Verwendung dieses Produkts aus folgenden Gründen entstehen:

1. Schäden, die auftreten, wenn der Bediener in einem körperlich oder geistig ungeeigneten Zustand ist.
2. Schäden oder Verletzungen, die vorsätzlich durch den Bediener verursacht wurden.
3. Entschädigung für jeglichen Schaden, der aufgrund eines Unfalls entsteht.
4. Sachgemäße Montage oder Bedienung des Produkts gemäß diesem Handbuch nicht.
5. Andere Schäden, die durch Änderung oder Austausch von nicht von Poolmate hergestellten Zubehör oder Teilen verursacht werden, und was zu einem schlechten Betrieb des gesamten Roboters führt.
6. Schäden durch die Verwendung von Produkten, die nicht von Poolmate hergestellt werden oder Imitationen von Poolmate-Produkten sind.
7. Schadenersatz für Fehler bei der Bedienung oder subjektive Beurteilungsfehler des Bedieners.
8. Betriebsstörungen des Roboters aufgrund von natürlicher Abnutzung, Korrosion oder Alterung der Kabel und Leitungen.
9. Sonstige Schäden, die nicht von der Haftung durch Poolmate abgedeckt sind.

HINWEIS

DE

- ⚠ **Warnung:** Bitte lesen das Benutzerhandbuch sorgfältig durch und verwenden Sie das Produkt gemäß den Anweisungen. Das Unternehmen haftet nicht für Verluste oder Verletzungen, die durch unsachgemäße Verwendung verursacht werden.
- ⚠ **Warnung:** Aufgrund des eingeschränkten Schutzgrad sollte die Stromversorgungsbox nicht ins Wasser getaucht werden, sondern an einem trockenen und kühlen Ort, 3 m vom Beckenrand entfernt und mindestens 0,1 m über dem Boden, platziert und vor direkter Sonneneinstrahlung geschützt werden. Darüber hinaus muss die Stromversorgungsbox zuverlässig geerdet und an einen Stromkreis mit Fehlerstrom-Schutzschalter (GFCI) angeschlossen werden, und der GFCI muss vor der Verwendung auf ordnungsgemäße Funktion geprüft werden.
- ⚠ **Warnung:** Kinder dürfen sich das Produkt nur unter Aufsicht eines Erwachsenen nähern oder verwenden.
- ⚠ **Warnung:** Dieses Produkt darf nur von autorisierten, geschulten Fachleuten des Vertriebs zur Demontage, Austausch und Reparatur von Teilen verwendet werden. Andernfalls kann die Garantie erlöschen und es besteht die Gefahr von Verletzungen.
- ⚠ **Warnung:** Wenn der Roboter und die Stromversorgungsbox bei Temperaturen über der angegebenen Betriebstemperatur verwendet werden oder wenn sie über längere Zeit intensiver Sonneneinstrahlung ausgesetzt sind, wird der Hochtemperaturschutz ausgelöst, wodurch die Stromversorgung unterbrochen wird oder in schweren Fällen das Produkt beschädigt wird.
- ⚠ **Der Roboter darf nicht in anderen Arbeitsumgebungen, sondern nur im Poolwasser verwendet werden. Während der Arbeit des Roboters ist das Betreten des Pools nicht gestattet.**
- ⚠ **Berühren die sich drehenden Komponenten des Roboters nicht direkt, wenn er in Betrieb ist.**

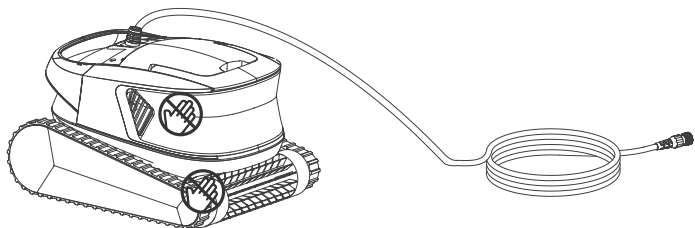

- ⚠ **Beim Einsetzen oder Entnehmen des Roboters aus dem Wasser sollte der Tragegriff verwendet werden. Das direkte Ziehen am Auftriebskabel ist untersagt.**
- ⚠ **Verwenden den Roboter nicht in Schwimmbadwasser, das Flüssigflockungsmittel oder andere Klärungsmittel enthält, da dies die Filterkomponenten des Roboters verstopfen und beschädigen kann.**
- ⚠ **Bitte verwenden den Roboter in den folgenden kalibrierten Umgebungen:**

Wassertiefe	0,5-3 m
Betriebstemperatur	10-35°C
pH	7-7,8
Salzgehalt	Maximal 5000 ppm
Chlor	Maximal 4 ppm

Hauptkomponenten

Roboter

DE

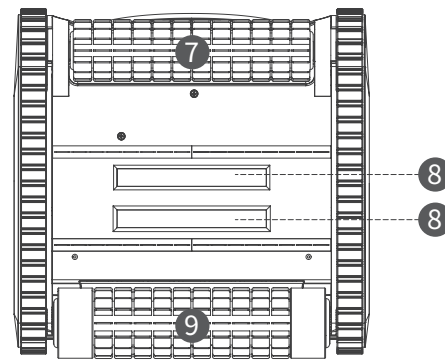
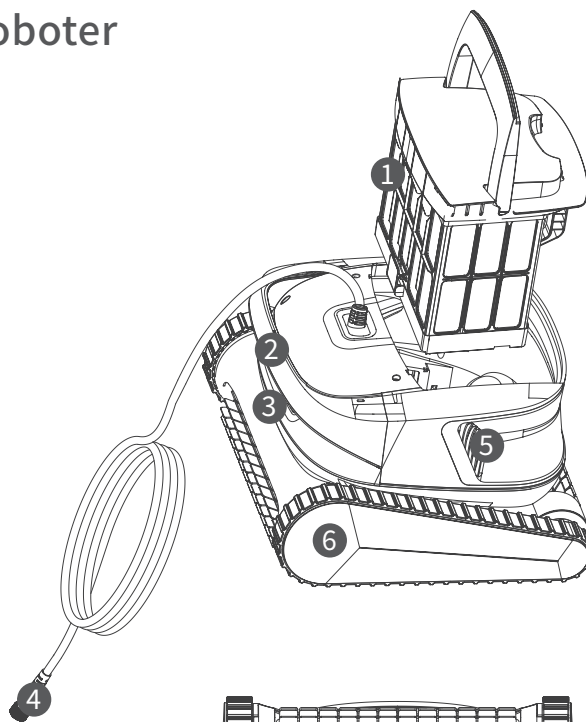

1. Filterkorb
2. Tragegriff
3. Anzeige
4. Verbindungsstecker für das Auftriebskabel
5. Auslassöffnung
6. Antriebsrad
7. Bürste für die Hauptbewegung
8. Einlassöffnung
9. Bürste für die Nebenbewegung

Stromversorgungsbox

DE

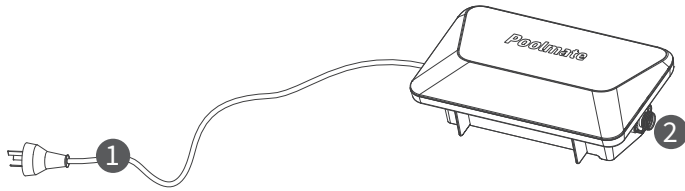

1. Stromkabel
2. Auftriebskabelanschluss
3. Aufhängeloch
4. Stromkabelanschluss
5. Kühlrippenplatte

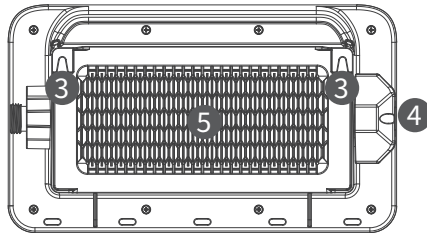

Verbindung und Bedienung

1 Verbindung und Nutzung

1. Schließen Sie die 12 m lange Auftriebsleine an die Stromversorgungsbox und ziehen Sie die Mutter fest.

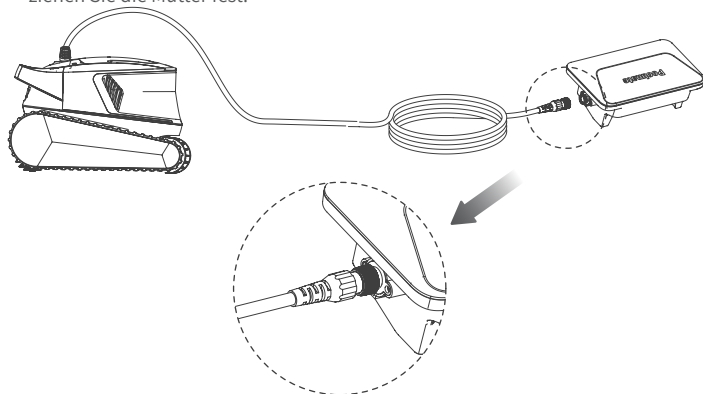

*Die Stromversorgungsbox sollte an einem kühlen und trockenen Ort mindestens 3 m vom Beckenrand entfernt aufgestellt (auf einem Tisch platziert oder an die Wand gehängt) und vor direkter Sonneneinstrahlung geschützt werden.

DE

2. Stecken Sie das Netzkabel auf der linken Seite des Netzteils in die Stromversorgung ① (AC 100-240 V / 50-60 Hz) und drücken Sie die Taste der Haupteinheit auf [EIN], um den Startvorgang abzuschließen.

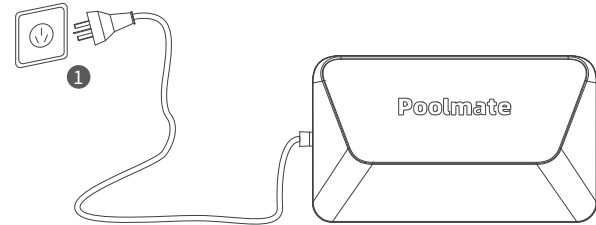

- ⚠ Nach dem Einschalten zeigen drei dauerhaft leuchtende grüne Lichter an, dass der Sensor nicht kalibriert ist. Bitte halten Sie das Gerät 8 Sekunden lang still, bis nur ein Licht konstant leuchtet.

3. Modusumschaltung: Die Umschaltung von EIN auf AUS und zurück auf EIN (EIN → AUS → EIN) muss innerhalb von 5 Sekunden abgeschlossen werden.

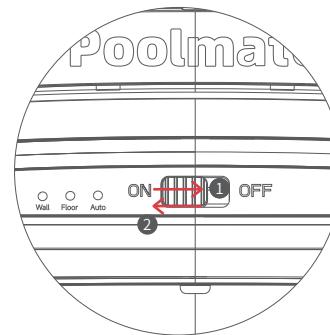

- ⚠ Das Gerät unterstützt drei Betriebsmodi: Auto, Boden und Wand.
Im Auto-Modus kann das Gerät den Boden, die Wände und die Wasserlinie abdecken und in einem Standardpool mindestens eine gründliche Reinigung durchführen. Im Bodenmodus reinigt das Gerät hauptsächlich den Boden und verbessert so die Effizienz der Bodenreinigung. Im Wandmodus kann das Gerät die Wände und Wasserlinien effektiv reinigen, um unreine Bereiche zu reduzieren.

- ⚠ Nach dem Start der Reinigung konzentriert sich das Gerät in den ersten 40% der Zeit auf die Wände, während die verbleibenden 60% der Zeit für die Reinigung des Bodens verwendet werden.

3. Setzen Sie den Roboter in den Pool und beginnen Sie mit der Reinigung, nachdem er auf den Poolboden gesunken ist.

DE

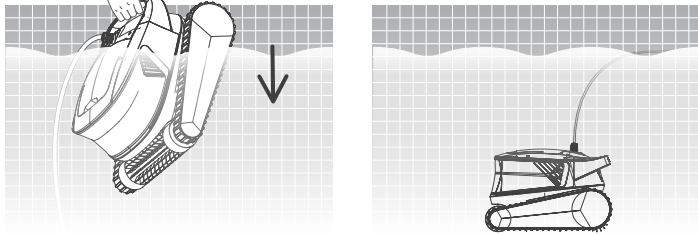

* Ausreichend Auftriebskabel im Wasser liegen, um sicherzustellen, dass der Roboter alle Bereiche des Pools effektiv reinigen kann. Wenn das Auftriebskabel im Wasser nicht lang genug ist, kann der Roboter an der Wasseroberfläche aufschwimmen oder nicht in der Lage sein, effektiv zu reinigen.

2 Bedeutung der Anzeige

Roboter

Funktionsbeschreibung	Anzeige an der Hydro 4 SE-Haupteinheit
Selbstprüfung im Gange	Blaues Licht atmend (alle Lichter)
Nicht im Wasser	Grünes Licht dauerhaft leuchtend
Ultra clean	Blaues Licht atmend/dauerhaft leuchtend (ändert sich mit dem Zustand beim Eintauchen ins Wasser)
Reinigung im Gange	Grünes Licht atmend
Roboterfehler	Rotes Licht blinkend

3 Nach der Reinigung

1. Nach Ablauf der Reinigungszeit fährt der Roboter automatisch zum Beckenrand und stoppt die Reinigung. Bitte heben Sie das Gerät mit einem Haken an.

DE

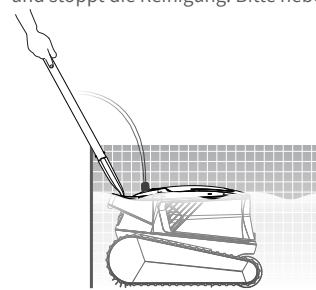

2. Halten Sie den Roboter am Tragegriff an, ziehen Sie ihn aus dem Wasser und lassen Sie ihn 10–20 Sekunden lang an der Wasseroberfläche hängen, um das Wasser im Inneren abzulassen.

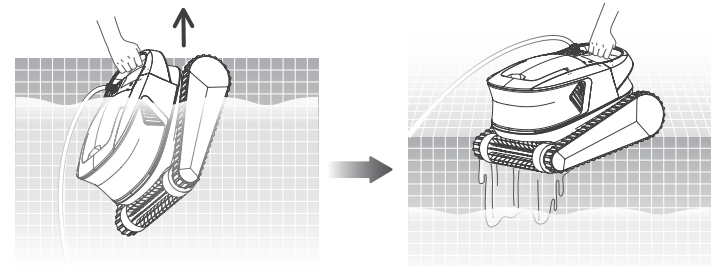

*Der direkte Zug am Auftriebskabel ist auf der Wasseroberfläche verboten, um Brüche oder Schäden zu vermeiden.

APP

1 Poolmate Bot APP herunterladen

Poolmate Bot APP:

(Gilt für iOS 11.0/Android 7.0 und höher) Scannen Sie den QR-Code zum Herunterladen oder besuchen Sie den iOS App Store/Google Play/die offizielle Website von Poolmate zum Herunterladen.



2 Bluetooth-Verbindung

DE 1. Klicken Sie auf der Seite „Geräteauswahl“ auf „Hydro 4 SE“.



2. Klicken Sie auf "Verbinden gehen"



3. Klicken nach dem Auffinden des neuen Geräts auf "Verbinden", nach erfolgreicher Verbindung können zur "Startseite" gelangen.

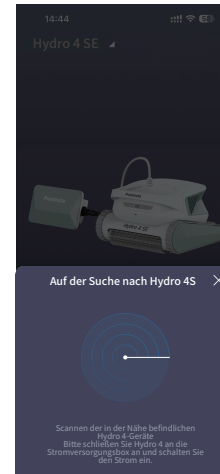

⚠ Das Modell Hydro 4SE ist nur für den Einsatz in terrestrischen Umgebungen vorgesehen und kann keine Kommunikationsverbindung im Unterwasser herstellen.

3 Startseite



4 Reinigungsmodus 5 Mein auswählen

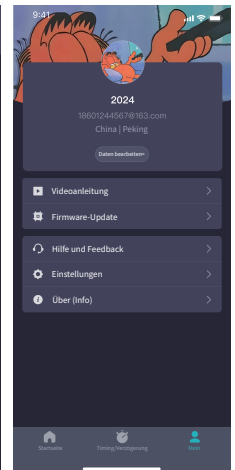
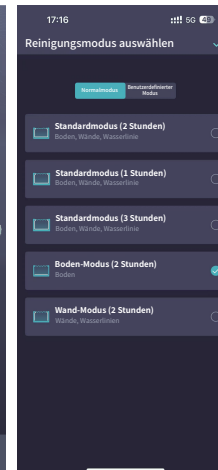

6 Reservieren

Wenn sich der Roboter im Standby-Modus befindet und im Pool platziert ist, ist es möglich, eine voreingestellte Reinigung durchzuführen und den Betrieb ohne Personal abzuschließen.

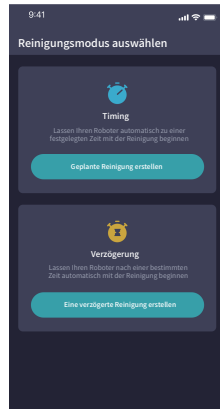

Einen Terminplan für die Reinigung erstellen



Gehen zum Bildschirm von Timing-Erstellen

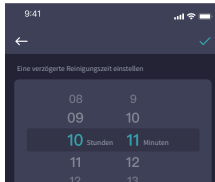

Gehen zum Bildschirm von Verzögerung-Erstellen

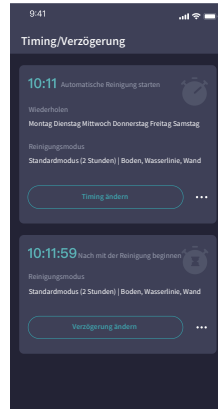

Den geplanten Reinigungsplan vervollständigen

7 Ultra clean

Klicken Sie auf die Umschalttaste, um die [Ultra clean] zu aktivieren und die Reinigungseffizienz des Geräts zu verbessern.

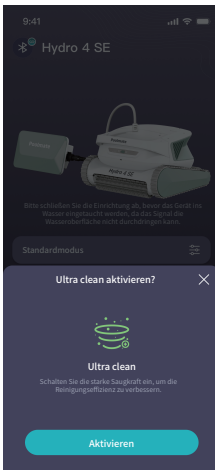

Tägliche Wartung

Filter reinigen

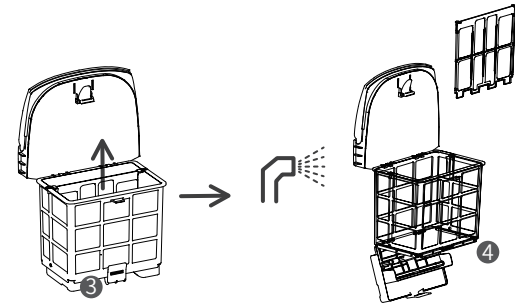
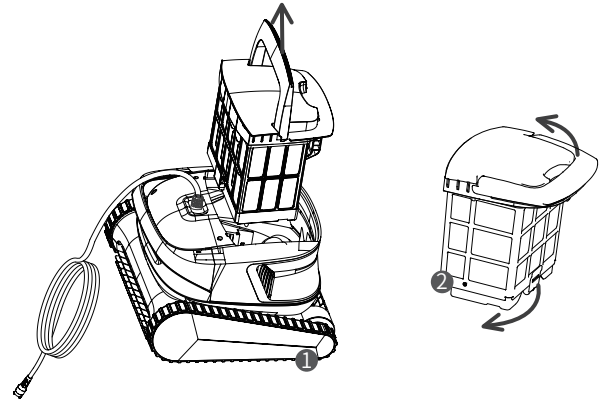

*Um die Reinigungsleistung des Roboters sicherzustellen, wird empfohlen, den Filter während des Gebrauchs mindestens alle drei Monate auszutauschen.

Lagerung

Wenn der Roboter längere Zeit nicht benutzt wird, befolgen die folgenden

Schritte:

1. Bitte trennen Sie das Gerät vom Stromnetz;
2. Reinigen Sie den Filterkorb gründlich, bevor Sie ihn in den Roboter einsetzen;
3. Stellen Sie sicher, dass sich kein Wasser mehr im Roboter befindet.
4. Lagern Sie das Gerät an einem kühlen und trockenen Ort bei 5-45°C.

DE

DE

Produktspezifikationen

Robotergröße	398 * 405 * 253 mm
Roboter-Gewicht	6,5 kg (ohne Kabel)
Größe der Stromversorgungsbox	290 * 170 * 103 mm
Gewicht der Stromversorgungsbox	1.3kg
Kabellänge	12m
Nenn-Eingangsspannung	AC 100-120V / 200-240V , 50-60Hz <small>(Tatsächliche nutzbare Spannung finden Sie auf dem Produktaufkleber)</small>
Eingangsleistung	Max. 150 W
Verwendungstiefe des Wassers	0.5-3 m
Reinigungsbereich	Boden, Wände, Wasserlinie
Reinigungsmodus	Standard, nur Boden, nur Wände, Ultra clean
Filterfluss	Bis zu 320 L/min
Filtergenauigkeit	180 µm
Geschwindigkeit der Bewegung	12 m/min
Optimaler Einsatzbereich	100m ²
Bürste für die Hauptbewegung	Kundensupport
APP	Kundensupport
Anzeige der Wassertemperatur	Nicht unterstützt
Fernbedienung	Nicht unterstützt

Fehlerbehebung

Fehlererscheinung	Mögliche Ursachen	Fehlerbehebungsmethoden
Auftriebskabel verheddert	Auftriebskabel nicht vollständig entwirrt	Ziehen Sie das Netzkabel der Stromversorgungsbox ab und ordnen Sie die Auftriebsleine neu an
	Es gibt Hindernisse im Pool	Hindernisse entfernen
	Roboter läuft lange Zeit	Entwirren das Auftriebskabel manuell
Der Roboter startet nicht	Steckdose an der Wand liefert keine Spannung	Überprüfen Sie, ob die Steckdose an der Wand Spannung liefert
	Stromkabel nicht korrekt eingesteckt	Stecken das Stromkabel fest ein
	Die Stromversorgungsbox und die Roboter sind nicht angeschlossen	Überprüfen Sie, ob die Kabel ordnungsgemäß verbunden sind
	Der Roboter wurde nicht ins Wasser gesetzt	Setzen den Roboter ins Wasser
	Die Raupen sind blockiert	Überprüfen Sie, ob die Raupen blockiert sind, und entfernen Fremdkörper
Der Roboter bewegt sich, reinigt aber den Pool nicht effektiv.	Elektrischer Schaden am Roboter oder an der Stromversorgungsbox	Überprüfen Fehlercodes und kontaktieren den Kundendienst des Händlers
	Der Filterkorb ist verstopft	Reinigen den Filtersieb
Der Roboter kann nicht klettern	Das Schaufelrad ist blockiert	Überprüfen Sie, ob das Schaufelrad blockiert ist, und entfernen Fremdkörper
	Der Filterkorb ist verstopft	Reinigen den Filtersieb
	Das Schaufelrad ist blockiert	Überprüfen Sie, ob das Schaufelrad blockiert ist, und entfernen Fremdkörper
	Ungeeignete Temperatur oder pH-Werte	Verwenden den Roboter in einem Pool mit den erforderlichen Temperatur- und pH-Werten
Der Roboter reinigt nur einen Teil des Pools	Algen an den Poolwänden	Überprüfen den Chemikaliengehalt im Wasser und reinigen die Wände
	Die Stromversorgungsbox ist nicht richtig platziert	Positionieren Sie die Stromversorgungsbox so, dass sie alle Bereiche des Pools erreichen kann
	Auftriebskabel im Wasser nicht ausreichend lang	Ziehen Sie das Netzkabel der Stromversorgungsbox ab und ordnen Sie die Auftriebsleine neu an
	Der Filterkorb ist verstopft	Reinigen den Filtersieb
	Es gibt Hindernisse im Pool	Hindernisse entfernen

Kundendienst

1. Wenn Sie Fragen oder technische Probleme haben, senden Sie bitte eine E-Mail an den Kundendienst von Poolmate oder wenden Sie sich per E-Chat an den Kundendienst der offiziellen Website.
Kundensupport-E-Mail-Adressen:
support01@poolmatebot.com – Europa
support02@poolmatebot.com – Asien und Ozeanien
support03@poolmatebot.com – Nord-, Südamerika und Afrika
2. Sie können in der App-Menü, auf der offiziellen Website und im WeChat öffentlichen Konto Videoanleitungen anzeigen, um ein besseres Nutzererlebnis zu erhalten.

Poolmate

Dieses Handbuch kann ohne vorherige Ankündigung aktualisiert werden (das tatsächliche Produkt ist maßgebend).

Die neueste Version ist auf der offiziellen Poolmate-Website verfügbar:
<https://www.poolmatebot.com>

Sommaire

FR

Clause de non-responsabilité	18
Précautions	19
Composants principaux	20
Robot	20
Boîtier d' alimentation	21
Connexion et opération	22
Connexion pour utilisation	22
Définition de l' indicateur	23
Après nettoyage	24
APP	24
Téléchargement de l' application Poolmate Bot APP	24
Connexion Bluetooth	25
Page d' accueil	26
Mode Nettoyage	26
Moi	26
Rendez-vous	27
Ultra Clean	27
Maintenance quotidienne	28
Nettoyage de la grille filtre	28
Conservation	29
Dépannage	29
Paramètres du produit	30
Service après-vente	30

! Clause de non-responsabilité

FR

Tous les utilisateurs doivent lire attentivement la présente clause avant l' utilisation du modèle Poolmate Hydro 4 SE. Dès utilisation du présent produit, les utilisateurs sont réputés reconnaître et accepter l' ensemble des informations contenues dans le présent document.

Lors de l' utilisation du présent produit, Poolmate n' est pas redevable des dommages corporels, matériels, etc. (y compris les dommages directs ou indirects) causés par les raisons suivantes :

1. Les dommages résultant d' une mauvaise condition physique ou mentale de l' opérateur lors de l' utilisation du produit.
2. Les dommages corporels, les pertes de biens, etc. causés par l' intention subjective de l' opérateur.
3. Toute indemnisation pour des dommages résultant d' accidents.
4. Assemblage ou commande du présent produit non conformes aux instructions données dans le présent manuel.
5. Autres dommages causés par la modification ou le remplacement d' accessoires ou de pièces non fabriquées par Poolmate, entraînant une mauvaise utilisation de l' ensemble du robot.
6. Les dommages causés par l' utilisation de produits non fabriqués par Poolmate ou par l' imitation des produits de Poolmate.
7. Les dommages causés par une erreur de l' opérateur ou par un jugement subjectif.
8. Le mauvais fonctionnement du robot dû à l' usure naturelle, à la corrosion, au vieillissement du câblage, etc.
9. Les autres préjudices qui ne sont pas couverts par Poolmate.

Précautions

FR

- ⚠ Avertissement : Veuillez lire attentivement le manuel d'emploi et utiliser le produit en respectant le manuel d'emploi. Les dommages ou blessures causés par une utilisation incorrecte ne seront pas imputables à notre société.
- ⚠ Avertissement : Le boîtier d'alimentation a un niveau de protection limité et ne doit pas être utilisé dans l'eau. Il doit être mis dans un endroit sec et frais à 3m de la piscine et 0,1m au-dessus du sol, à l'abri de la lumière directe du soleil. En plus, le boîtier d'alimentation doit être mis à la terre de manière fiable et doit être utilisé sur un circuit avec protection contre fuite de courant en défaut de mise à la terre (Ground Fault Circuit Interrupter en anglais) et testé pour contrôler le bon fonctionnement de GFCI avant utilisation.
- ⚠ Avertissement : La proximité et l'utilisation du présent produit par des enfants sont strictement interdites, à moins de la surveillance d'un parent.
- ⚠ Avertissement : Le présent produit ne sera démonté et réparé que par des techniciens agréés et formés à cet effet, sous peine de perdre les droits de garantie et de provoquer des blessures.
- ⚠ Avertissement : Le robot et le boîtier d'alimentation utilisés au-delà de la température de service spécifiée ou soumis à une exposition intense et prolongée au soleil peuvent activer la protection contre les températures élevées et provoquer une rupture automatique de l'alimentation, et même endommager le produit dans les cas les plus graves.
- ⚠ Le robot ne peut être mis en œuvre que dans l'eau de la piscine au lieu d'être utilisé dans d'autres environnements de service. Il est interdit aux personnes d'entrer dans la piscine lors de la mise en œuvre du robot.
- ⚠ Veuillez éviter de toucher directement le module rotatif avec les mains durant le service du robot.

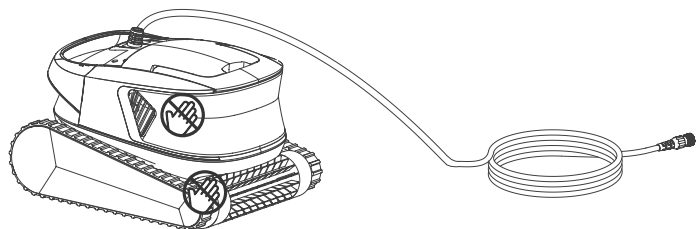

- ⚠ Lorsque vous mettez le robot dans l'eau ou que vous le retirez de l'eau, il est nécessaire de tenir la poignée au lieu de soulever directement le câble de flottaison.
- ⚠ Le présent produit n'est pas disponible dans l'eau de piscine enrichie de floculants liquides ou d'autres clarifiants, sous peine de colmater et d'endommager le module de filtrage du robot.
- ⚠ Veuillez utiliser le robot dans l'environnement calibré suivant :

Profondeur de l'eau de service	0,5 à 3 m
Température de service	10 à 35 °C
pH	7 à 7,8
Sel	Jusqu' à 5000 ppm
Chlore	Jusqu' à 4 ppm

Composants principaux

Robot

FR

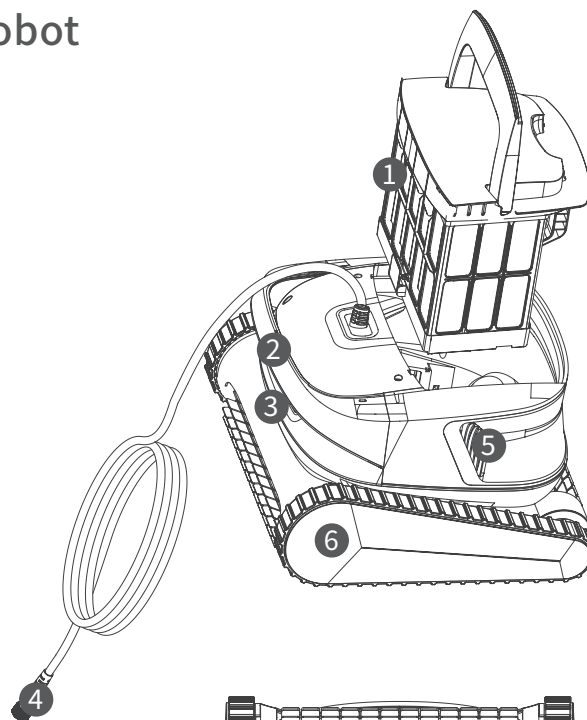

1. Panier filtrant
2. Poignée
3. Indicateur
4. Connecteur du câble de flottaison
5. Sortie d'eau
6. Roue d'entraînement

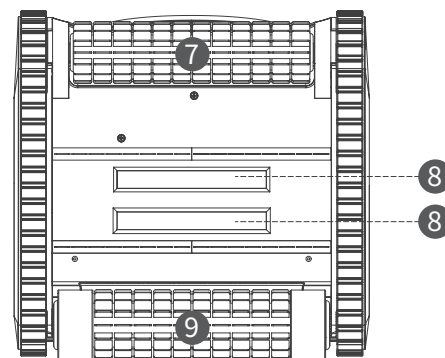

7. Brosse manante
8. Entrée d'eau
9. Brosse menée

Boîtier d'alimentation

FR

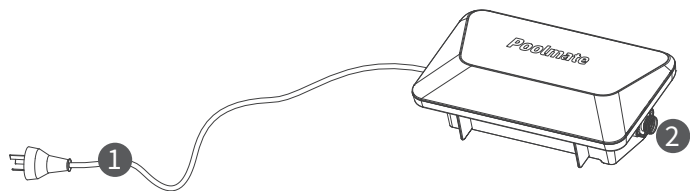

1. Câble de courant
2. Prise du câble de flottaison
3. Trou de suspension
4. Prise du câble de courant
5. Dissipateur de chaleur

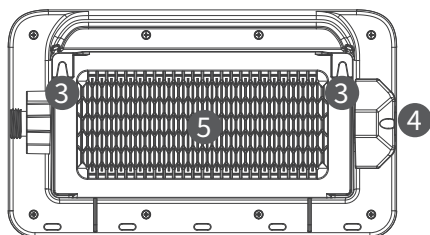

Connexion et opération

1 Connexion pour utilisation

1. Connecter respectivement le câble de flottaison de 12 m au boîtier d'alimentation et serrer les écrous.

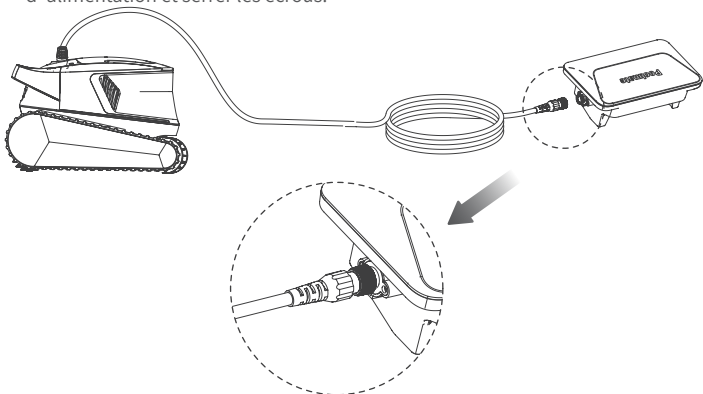

*Mettre le boîtier d'alimentation dans un endroit frais et sec, à au moins 3 m du bord de la piscine (sur une table ou l'accrocher à la paroi), à l'abri de la lumière directe du soleil.

FR

2. Brancher le câble de courant à gauche du boîtier d'alimentation à l'alimentation électrique (1) (100 à 240Vca/50 à 60 Hz), appuyer sur le bouton d'unité centrale jusqu'à la position « ON » pour réaliser la mise sous tension.

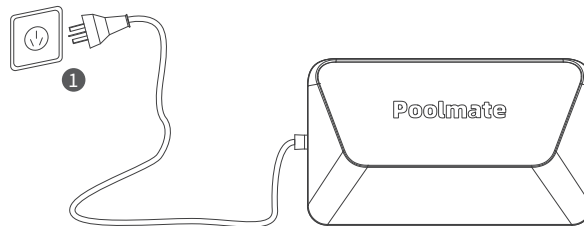

- ⚠ Après la mise sous tension, l'allumage permanent de 3 indicateurs verts en même temps signifie la calibration échouée du capteur. Dans une telle situation, veuillez maintenir l'état immobile de l'appareil pendant une durée de 8 s jusqu'à l'allumage permanent d'un indicateur individuel.

3. Commutation de modes : réaliser successivement les commutations de ON à OFF et ensuite à ON (ON→OFF→ON), dans un délai de 5 secondes pour tout le procédé.

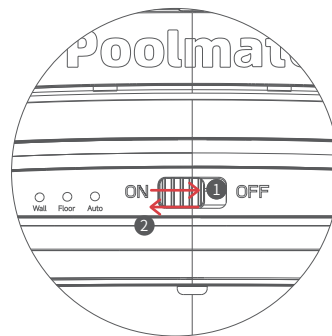

- ⚠ Les commutations de trois modes sont prises en charge par l'appareil : Auto, Fond, Paroi. En mode Auto, l'appareil couvrira le fond de la piscine, les parois et la ligne de flottaison, et procède à un nettoyage complet au minimum dans une piscine standard. En mode Fond, l'appareil se concentre sur le nettoyage du fond de la piscine afin d'améliorer l'efficacité du nettoyage du sol. En mode Parois, l'appareil permet de nettoyer efficacement les parois et la zone de la ligne de flottaison afin de minimiser les zones ignorées.
- ⚠ Dès le démarrage de nettoyage, l'appareil consacre 40 % des heures de service au nettoyage des parois de la piscine et 60 % des heures de service au nettoyage du fond de la piscine.

3. Immerger le robot dans la piscine et ne commencer le nettoyage qu'après l'immersion du robot dans le fond de la piscine.

FR

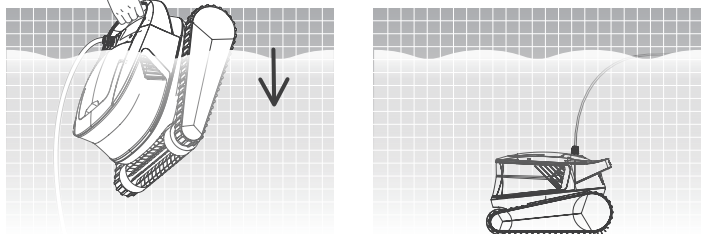

*Il est nécessaire de mettre une quantité appropriée de câble de flottaison dans l'eau pour s'assurer que le robot peut nettoyer toutes les zones de la piscine. Le câble de flottaison dans l'eau n'est pas assez long causera le renversement de tête de robot ou le nettoyage impossible.

2 Définition de l'indicateur

Robot

Description des fonctions	Affichage d'unité centrale Hydro 4 SE
Autocontrôle en cours	Respiration en bleue (avec extinction de toutes les lumières)
Non immersion dans l'eau	Vert en allumage permanent
Ultra Clean	Respiration en bleue / allumage permanent (évolutif selon l'état d'immersion)
Nettoyage en cours	Respiration en vert
Robot anormal	Clignotement en rouge

3 Après nettoyage

1. Après la durée de nettoyage, réaliser l'accostage automatique et l'arrêt du robot. Récupérer le robot à l'aide d'un crochet.

FR

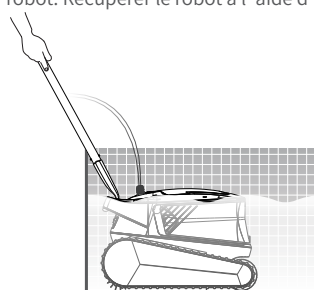

2. Saisir la poignée du robot pour le retirer de l'eau et la suspendre pendant une durée de 10 à 20 s pour drainer l'eau dans le robot.

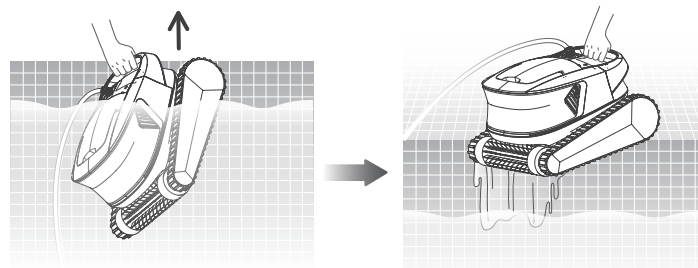

*Ne pas tirer directement le câble de flottaison sur la surface d'eau pour éviter de le casser ou de l'endommager.

APP

1 Télécharger l'application Poolmate Bot APP

Poolmate Bot APP:

(Applicable pour version iOS 11.0/Android 7.0 et version supérieure) Veuillez balayer le code QR pour réaliser le téléchargement ou accéder aux chemins suivants : iOS App Store/Google Play/site web officiel de Poolmate pour réaliser le téléchargement.



2 Connexion Bluetooth

FR 1. Sélectionner « Hydro 4 SE » sur la page « Sélectionner un appareil ».



2. Cliquer sur « Se connecter ».

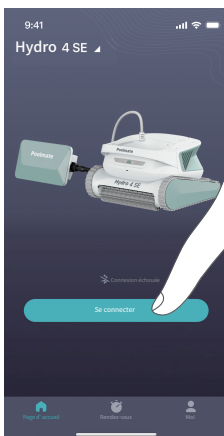

3. En cas de découverte d' un nouvel appareil, cliquer pour le connecter, puis accéder à la Page d' accueil après la connexion réussie.

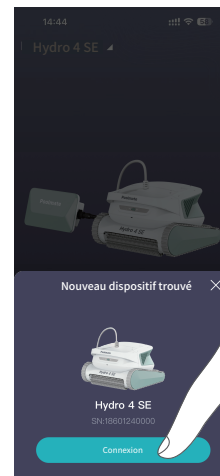

⚠ Le modèle Hydro 4SE est uniquement destiné à une utilisation en surface au lieu de réaliser la communication et la connexion sous-marines.

3 Page d' accueil

4 Sélectionner un mode de nettoyage

5 Moi

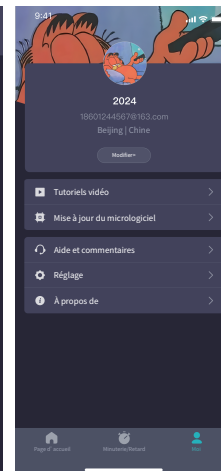

⑥ Rendez-vous

Créer un rendez-vous de nettoyage et finir l'opération sans pilote en cas de l'immersion du robot en veille dans la piscine.

FR



Créer un plan de nettoyage planifié

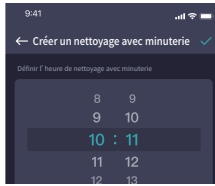

Accéder à l'interface de création d'une minuterie

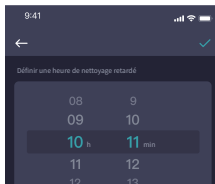

Accéder à l'interface de création d'un retard

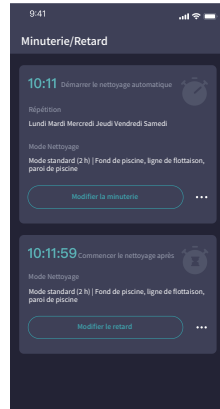

Finir le plan de nettoyage planifié

⑦ Ultra Clean

Appuyer sur le bouton d'interrupteur, activer le « Ultra Clean » pour améliorer l'efficacité de nettoyage de l'appareil.

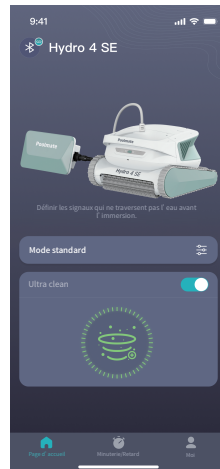
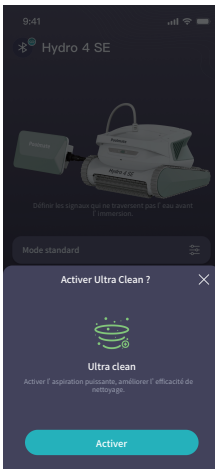

Maintenance quotidienne

Nettoyage du filtre

FR

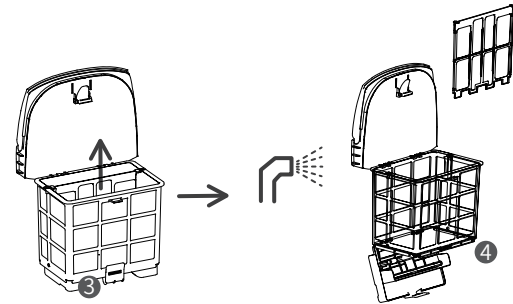
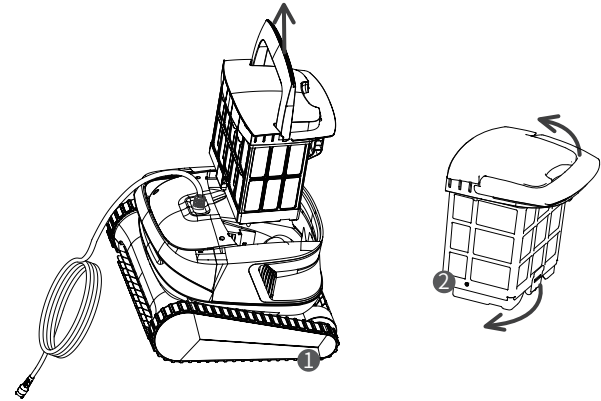

*Recommander de remplacer la grille filtre au moins tous les trois mois pour garantir les performances de nettoyage du robot.

Conservation

Si le robot reste inactif pendant une période prolongée, veuillez procéder aux étapes suivantes :

1. Mettre l'appareil hors tension ;
2. Nettoyer parfaitement le panier du filtre avant sa mise en place à l'intérieur du robot ;
3. Assurer l'absence de toute trace d'eau dans le robot ;
4. Le conserver dans un endroit frais et sec, à l'intérieur, à une température comprise entre 5 et 45 °C.

Dépannage

Phénomènes de défaut	Raisons possibles	Solutions de dépannage
Présence de nœuds dans le câble de flottaison	Démêlage incomplet du câble de flottaison	Débrancher le câble de boîtier d'alimentation, réorganiser le câble de flottaison
	Obstacles dans la piscine	Enlever les obstacles
	Fonctionnement à long terme du robot	Réorganiser manuellement les câbles de flottaison
Non démarrage du robot	Aucune sortie de tension sur la prise murale	Contrôler la présence de tension dans la prise murale
	Mauvais branchement du câble de courant	Brancher solidement le câble de courant
	Déconnexion du câble entre le boîtier d'alimentation et le robot	Contrôler si le câble est correctement branché
	Non immersion du robot dans l'eau	Immerger le robot dans l'eau
	Coincement de chenille par objets étrangers	Contrôler si les chenilles sont coincées et retirer tout objet étranger en cas de coincement
Endommagement électrique du robot ou du boîtier d'alimentation	Contrôler la présence de codes d'erreur et contacter un revendeur de service après-vente.	
Déplacement du robot Non nettoyage efficace de la piscine	Bouchage du panier filtrant	Nettoyer le panier filtrant
	Bouchage de roue par objets étrangers	Contrôler si la roue est bouchée et retirer tout objet étranger en cas de bouchage
Montée impossible du robot	Bouchage du panier filtrant	Nettoyer le panier filtrant
	Bouchage de roue par objets étrangers	Contrôler si la roue est bouchée et retirer tout objet étranger en cas de bouchage
	Température ou valeurs pH inappropriées	Utiliser l'appareil dans une piscine ayant la température et la valeur pH conformes
Présence des algues sur les parois	Contrôler les niveaux de produits chimiques dans l'eau et nettoyer les parois	
Nettoyage d'une région partielle de la piscine par le robot	Position de disposition raisonnable du boîtier d'alimentation	Mettre le boîtier d'alimentation dans la position appropriée pour réaliser l'accès facile à toutes les régions de la piscine
	Longueur insuffisante du câble de flottaison dans l'eau	Débrancher le câble de boîtier d'alimentation, réorganiser le câble de flottaison
	Bouchage du panier filtrant	Nettoyer le panier filtrant
Obstacles dans la piscine	Enlever les obstacles	

Paramètres du produit

Dimensions du robot	398 * 405 * 253 mm
Poids du robot	6,5 kg (sans câble)
Dimensions du boîtier d'alimentation	290 * 170 * 103 mm
Poids du boîtier d'alimentation	1,3 kg
Longueur du câble	12m
Tension d'entrée nominale	AC 100-120V / 200-240V , 50-60Hz <small>(La tension réelle disponible est indiquée sur l'étiquette du produit)</small>
Puissance d'entrée	Jusqu'à 150 W
Profondeur de service de l'eau	0,5 à 3 m
Zone de nettoyage	Fond de la piscine, parois, ligne de flottaison
Mode Nettoyage	Standard, Fond unique, Paroi unique, Ultra Clean
Débit de filtration	Jusqu'à 320 L/min
Précision de filtration	180 µm
Vitesse de déplacement	12 m/min
Superficie applicable optimale	100m ²
Brosse menante	Compatible
APP	Compatible
Affichage de la température de l'eau	Non compatible
Télécommande	Non compatible

Service après-vente

1. Pour toute question ou problème technique, veuillez envoyer un courriel au service après-vente de Poolmate ou contacter le personnel du service de clientèle E-chat sur le site officiel. Adresse E-mail du service après-vente : support01@poolmatebot.com -- Europe
support02@poolmatebot.com -- Asie et Océanie
support03@poolmatebot.com -- Amérique du Nord, Amérique du Sud et Afrique
2. Vous pouvez consulter les instructions vidéo dans le menu de l'application, le site Web officiel d'assistance et le compte de service WeChat pour obtenir une meilleure expérience d'utilisation.

Poolmate

Le présent manuel est susceptible d'être modifié sans préavis (et doit être compatible avec les produits physiques).

Vous pouvez accéder au site web officiel de Poolmate pour consulter une dernière version : <https://www.poolmatebot.com>